



**MANUAL
INSTRUCCIONES
ESTUFAS DE
PELLET**

TABLA DE CONTENIDO / TABLE OF CONTENTS / TABELA DE CONTEÚDO

ES

1	ADVERTENCIAS DE SEGURIDAD.....	5
2	NORMATIVA GENERAL DE SEGURIDAD.....	5
3	INSTALACION.....	6
	3.1 INDICACIONES GENERALES.....	6
	3.2 AIRE COMBUSTION Y VENTILACION.....	7
	3.3 CHIMENEA.....	8
	3.4 CONDUCTOS SALIDA AIRE CANALIZABLE (SOLO PARA MODELOS CON CANALIZACION).....	10
4	INSTRUCCIONES DE USO.....	11
	4.1 Conexiones.....	11
	4.2 El panel de control.....	11
	4.3 Funciones básicas del panel de control.....	12
	4.4 Visualizaciones en display (D1) de estados de funcionamiento.....	12
	4.5 Menus ajustes.....	13
	4.6 Alarmas.....	16
	4.7 Mensajes.....	16
	4.8 El mando de control remoto (opcional para algunos modelos).....	17
5	LIMPIEZA Y MANTENIMIENTO.....	17
	5.1 LIMPIEZA DIARIA.....	17
	5.2 LIMPIEZA ANUAL (POR CENTRO DE ASISTENCIA AUTORIZADO).....	18
	5.3 LIMPIEZA DE LAS SUPERFICIES.....	19
	5.4 LIMPIEZA DE LAS PIEZAS DE METAL.....	19
6	RESPONSABILIDAD DEL FABRICANTE.....	20
7	CONDICIONES GENERALES DE GARANTIA.....	21

EN

1	SAFETY WARNINGS.....	24
2	GENERAL SAFETY REGULATIONS.....	24
3	INSTALLATION.....	25
	3.1 GENERAL INDICATIONS.....	25
	3.2 COMBUSTION AIR AND VENTILATION.....	26
	3.3 CHIMNEY.....	26
	3.4 AIR OUTLET DUCTS WITH DUCTING (ONLY FOR MODELS WITH DUCTING).....	29
4	INSTRUCTIONS FOR USE.....	30
	4.1 connections.....	30
	4.2 control panel.....	30
	4.3 Basic functions of the control panel.....	31
	4.4 Displays (D1) of operating states.....	31
	4.5 Settings menus.....	32
	4.6 alarms.....	35
	4.7 Messages.....	35
	4.8 The remote control (optional for some models).....	36
5	CLEANING AND MAINTENANCE.....	36
	5.1 DAILY CLEANING.....	36
	5.2 ANNUAL CLEANING (BY AUTHORIZED SERVICE CENTER).....	37
	5.3 SURFACE CLEANING.....	38

5.4	CLEANING OF METAL PARTS.....	38
6	LIABILITY OF THE MANUFACTURER.....	39
7	GENERAL WARRANTY CONDITIONS	40
<u>PO</u>		
1	AVISOS DE SEGURANÇA.....	43
2	NORMAS GERAIS DE SEGURANÇA.....	43
3	INSTALAÇÃO	44
3.1	INDICAÇÕES GERAIS.....	44
3.2	AR DE COMBUSTÃO E VENTILAÇÃO	45
3.3	CHAMINÉ.....	46
3.4	DUTOS DE SAÍDA DE AR COM DUTO (SOMENTE PARA MODELOS COM DUTO)	48
4	INSTRUÇÕES DE USO	49
4.1	conexões.....	49
4.2	painel de controle	49
4.3	Funções básicas do painel de controle	50
4.4	Exibições (D1) dos estados operacionais	50
4.5	Menus de configurações.....	51
4.6	alarmes.....	54
4.7	mensagens	54
4.8	O controle remoto (opcional para alguns modelos).....	55
5	LIMPEZA E MANUTENÇÃO.....	55
5.1	LIMPEZA DIÁRIA	55
5.2	LIMPEZA ANUAL (PELO CENTRO DE ASSISTÊNCIA AUTORIZADO)	56
5.3	LIMPEZA DE SUPERFÍCIE	57
5.4	LIMPEZA DE PEÇAS DE METAL	57
6	RESPONSABILIDADE DO FABRICANTE	58
7	CONDIÇÕES GERAIS DE GARANTIA.....	59



IMPORTANTE: LEER RIGUROSAMENTE



1. La garantía es válida a partir del primer encendido efectuado por un técnico autorizado.
2. No volcar o colocar el producto en posición horizontal durante la fase de transporte.
3. La instalación de la estufa debe ser realizada por un técnico cualificado siguiendo las normas vigentes locales.
4. Si el encendido falla, o en caso de apagón, antes de repetir el encendido, vacíe RIGUROSAMENTE el quemador. El incumplimiento de dicho procedimiento puede ocasionar la rotura del cristal de la puerta.
5. NO ECHAR MANUALMENTE pellet en el quemador para encender más fácilmente la estufa.
6. En caso de comportamiento anómalo de la llama y en todos los demás casos, NO APAGAR NUNCA la estufa mediante el corte de la alimentación eléctrica, usar el pulsador de apagado. Cortar la energía eléctrica significa impedir la evacuación del humo.
7. Si la fase de encendido se prolonga (pellet mojado o de mala calidad) y favorece la formación de humo excesivo internamente en la cámara de combustión, es conveniente abrir la puerta para evacuarlo y mantenerse en una posición de seguridad durante esta operación.
8. Es muy importante usar pellet de buena calidad y certificado. Usar pellet de mala calidad puede provocar un funcionamiento incorrecto y, en algunos casos, romper partes mecánicas por lo que la empresa queda eximida de toda responsabilidad.
9. La limpieza ordinaria del quemador y cámara de combustión ha de efectuarse a diario. La empresa no se hace responsable de las anomalías derivadas del no cumplimiento de dicha labor.

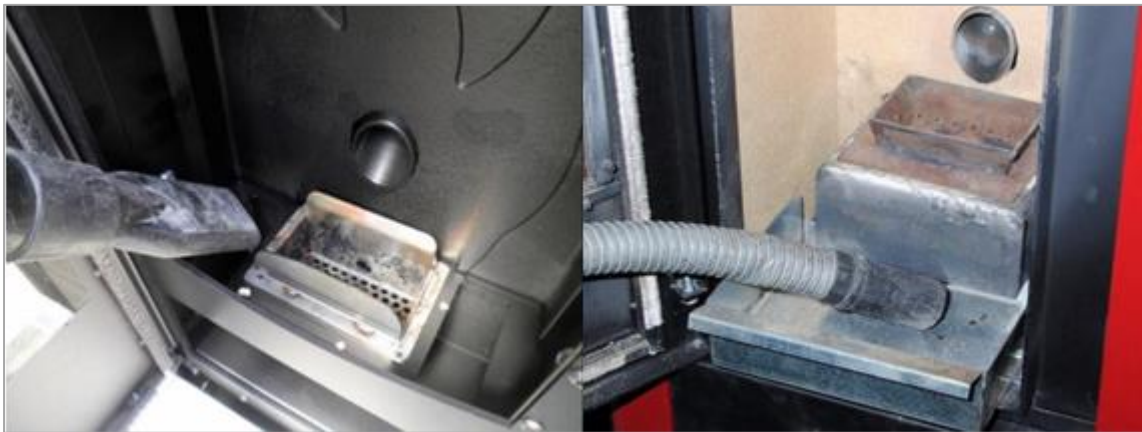

La empresa Eider Biomasa queda eximida de toda responsabilidad por los daños causados a personas o cosas derivados del incumplimiento de los puntos destacados anteriormente y por los productos no instalados según la normativa vigente local

1 ADVERTENCIAS DE SEGURIDAD

1. Las estufas están fabricadas conforme a la normativa EN 14785 (estufas de pellet), utilizando materiales de alta calidad y no contaminantes. Para utilizar mejor su estufa se recomienda seguir las instrucciones en el siguiente folleto.
2. Leer cuidadosamente este manual, antes del uso o de cualquier operación de mantenimiento.
3. El objetivo de Eider Biomasa es el de suministrar la mayor cantidad de información para garantizar un uso más seguro y evitar daños a personas, cosas o piezas de la misma.
4. Todas las estufas son puestas a prueba interna antes de la entrega, por lo tanto, es posible encontrar residuos en su interior.
5. La instalación y la conexión deben ser realizadas por personal cualificado cumpliendo con las normativas europeas (UNI 10683) y nacionales, las reglamentaciones locales y las instrucciones de montaje que se anexan. La instalación eléctrica del lugar donde se instala la estufa debe realizarse según las normativas vigentes.
6. La combustión de los residuos, en particular de material plástico, daña la estufa y el conducto de humos, y por otra parte está prohibida por la ley de protección contra las emisiones de sustancias nocivas.
7. Nunca usar alcohol, gasolina u otros líquidos, sumamente inflamables, para encender el fuego o reavivarlo durante el funcionamiento.
8. No introducir en la estufa una cantidad mayor de combustible a la señalada en el folleto.
9. No modificar el producto.
10. Está prohibido utilizar el aparato con la puerta abierta o con el vidrio roto.
11. No utilizar el aparato por ejemplo para tendedero, superficie de apoyo o escalera, etc.
12. No instalar la estufa en habitaciones o baños.

CONSERVAR EL MANUAL PARA FUTURAS CONSULTAS
ANTE CUAQUIER NECESIDAD O ACLARATORIA DIRIGIRSE A UN
DISTRIBUIDOR AUTORIZADO

2 NORMATIVA GENERAL DE SEGURIDAD

1. Sólo emplear esta estufa según lo descrito en este manual. Cualquier otro uso no recomendado por el fabricante puede causar incendios o accidentes a personas.
2. Asegurarse de que el tipo de alimentación eléctrica cumpla con lo indicado en la placa de datos (220V~/50Hz).
3. Este aparato no debe ser usado por personas (niños inclusive) con capacidades físicas, sensoriales o mentales reducidas, o sin la experiencia y el conocimiento necesarios, salvo que una persona responsable por su seguridad controle el uso que éstas hagan del aparato o les brinde las instrucciones pertinentes para usarlo.
4. En caso de que no se utilice el aparato o por motivos de limpieza, desconectar la alimentación de la red. Para desconectar la estufa, colocar el interruptor en posición O y retirar la clavija de la toma.
5. No cerrar en ningún caso las aperturas de entrada de aire comburente y de salida de humos.
6. No tocar la estufa con las manos mojadas porque la misma está equipada con componentes eléctricos.
7. No utilizar el aparato con cables o clavijas dañadas.
8. Se desaconseja el uso de prolongaciones, porque la prolongación puede calentarse y provocar riesgo de incendio. Nunca utilizar una única prolongación para hacer funcionar más de un aparato.
9. Durante el funcionamiento normal, algunas piezas de la estufa, tales como la puerta, el cristal y la manilla, pueden alcanzar temperaturas elevadas. Por ello, prestar la atención del caso, en especial por los niños. Evitar, en consecuencia, el contacto de la piel no protegida con la superficie caliente.
10. No sumergir el cable, la clavija o cualquier otro elemento del aparato en agua o en otros líquidos.
11. No usar la estufa en ambientes con polvo o con vapores inflamables (por ejemplo, en un taller o en un garaje). Existe peligro de incendio si, durante el funcionamiento, la estufa se cubre con material **inflamable**, incluyendo cortinas, drapeados, cobijas, etc., o entra en contacto con este tipo de material. **MANTENER EL PRODUCTO LEJOS DE ESTOS MATERIALES.**
12. Una estufa posee dentro piezas que generan arcos o chispas. No debe ser utilizada en zonas que pueden ser peligrosas, tales como zonas con riesgo de incendio, explosión, cargadas de sustancias químicas o atmósferas cargadas de humedad.
13. No utilizar el aparato cerca de bañaderas, duchas, lavabos o piscinas.
14. No utilizar a la intemperie.
15. No intentar reparar, desmontar o modificar el aparato. El aparato no contiene piezas que el usuario pueda reparar.

16. **¡ATENCIÓN! Esta estufa funciona exclusivamente con pellet; NO USAR COMBUSTIBLES DIFERENTES DEL PELLET. Cualquier otro material que se queme, será causa de avería y funcionamiento defectuoso del aparato.**
17. **Conservar el pellet en un lugar fresco y seco. Si se conserva en lugares demasiado fríos o húmedos, puede reducirse la potencialidad térmica de la estufa. Prestar especial atención al almacenamiento y el desplazamiento de los sacos de pellets para evitar que se machaquen y se forme en consecuencia serrín.**
18. **Limpiar regularmente el quemador con cada encendido o con cada recarga de pellet.**
19. El hogar debe mantenerse cerrado, salvo durante la recarga o la eliminación de residuos, para evitar que se escape el humo.
20. No encender y apagar de manera intermitente la estufa puesto que está equipada con componentes eléctricos y electrónicos que pueden dañarse.
21. No utilizar el aparato como incinerador o de ninguna otra forma distinta de aquella para la cual ha sido diseñado.
22. No utilizar combustibles líquidos.
23. No efectuar modificación alguna no autorizada al aparato.
24. Sólo utilizar las piezas de repuesto originales recomendadas por el fabricante.
25. El combustible se presenta como pequeños cilindros con 6-7mm de diámetro, 40 mm de longitud máxima y humedad máxima del 8%. La estufa está fabricada y calibrada para quemar pellet compuesto por varios tipos de madera prensados en cumplimiento de las normativas que protegen el medio ambiente.
26. El paso de un tipo de pellets a otro puede dar como resultado una pequeña variación a nivel de rendimiento, que a veces ni siquiera se puede percibir. Dicha variación puede solucionarse aumentando o disminuyendo en un único paso la potencia de uso.
27. Es importante que el transporte de la estufa se realice cumpliendo con las normas de seguridad. Deben evitarse los desplazamientos imprudentes y los golpes porque pueden dañar las cerámicas o la estructura.
28. La estructura metálica está tratada con pintura para altas temperaturas. Durante los primeros encendidos, es posible que se liberen malos olores por la pintura de las piezas metálicas que se seca. Ello no implica peligro alguno y basta con ventilar los ambientes. Después de los primeros encendidos, la pintura alcanza su máxima resistencia y sus características químico-físicas definitivas.
29. El depósito puede contener hasta 15 kg de pellet. Para recargarlo, basta levantar la tapa de acceso y volcar el pellet, incluso con la máquina encendida, prestando atención a encuadrar el depósito. Ante ausencias prolongadas, recargar el depósito para garantizar su autonomía. Puede suceder que, si se vacía el depósito, el tornillo sin fin se descargue completamente hasta que se apague la máquina. Para volverla a poner en marcha y llevarla a las condiciones ideales, pueden necesitarse dos encendidos en caso de que el tornillo sin fin sea particularmente largo.
30. **¡ATENCIÓN! Si la instalación no se realiza según los procedimientos indicados, en caso de falta de corriente, puede producirse revoco de humos de combustión en el ambiente. En algunos casos, puede ser necesario instalar un grupo de continuidad.**
31. **¡ATENCIÓN! Puesto que la estufa es un aparato de calefacción, presenta superficies muy calientes. Precisamente por este motivo, se recomienda máxima precaución durante el funcionamiento:**
32. **CON LA ESTUFA ENCENDIDA:**
 - ✓ Nunca debe abrirse la puerta.
 - ✓ No debe tocarse el cristal de la puerta puesto que está muy caliente.
 - ✓ Debe prestarse atención a que los niños no se acerquen a la estufa.
 - ✓ No debe tocarse la salida de humos.
 - ✓ No debe echarse ningún tipo de líquido en el hogar.
 - ✓ No debe realizarse ningún tipo de mantenimiento hasta que la estufa esté fría.
 - ✓ No debe realizarse ningún tipo de intervención, salvo con personal cualificado.
 - ✓ Deben respetarse y seguirse todas las indicaciones de este manual.

3 INSTALACION

3.1 INDICACIONES GENERALES

1. Prever la conexión al conducto de humos para la evacuación de los humos.
2. El aparato debe instalarse en un piso con capacidad de carga adecuada. Apoyar la estufa en el piso en posición favorable para la conexión del conducto de humos y cerca de la toma de "aire para la combustión". Si la construcción existente no satisface este requisito, deben tomarse medidas apropiadas (por ej., placa de distribución de carga).

3. Prever la conexión para la línea eléctrica con instalación de descarga a tierra. La instalación eléctrica de la habitación donde se instala la estufa debe contar con puesta a tierra; de lo contrario, pueden producirse anomalías en el cuadro de mandos. Además dicha instalación deberá ser alimentada por la red convencional ya que una instalación eléctrica alimentada como por ejemplo "placa fotovoltaica" provocara anomalías en el funcionamiento de la tarjeta electrónica de la estufa e incluso su rotura. No obstante consulte con su instalador para la compatibilidad de su instalación fotovoltaica.
4. Es necesario proteger del calor todas las estructuras que pueden incendiarse si son expuestas a calor excesivo. Los pisos de madera o de material inflamable deben protegerse con material no combustible (por ejemplo: una chapa de 4 mm).
5. La instalación del aparato debe garantizar un fácil acceso para la limpieza del propio aparato, los conductos de gases de escape y el conducto de humos.
6. El aparato no es adecuado para ser instalado en conducto compartido.
7. Durante su funcionamiento, la estufa retira una cantidad de aire del ambiente donde se encuentra, por lo tanto, es necesario que la habitación donde se ubica cuente con un sistema de recirculación del aire.
8. Los tubos que deben utilizarse para la salida de humos deben ser tubos específicos para estufas de combustible sólido: de acero pintado, acero inoxidable, etc.
9. Se aconseja siempre respetar las distancias mínimas y si es preciso instalar también paneles aislantes ignífugos resistentes al calor (lana de roca, cemento celular, etc.).
10. No instalar la estufa en dormitorios o cuartos de baño.
11. No se ha de instalar en atmósferas explosivas o ambientes que puedan ser potencialmente explosivos por la presencia de maquinarias, materiales o polvo que puedan causar emisiones de gas o inflamarse fácilmente con chispas. Antes de instalar la estufa verificar que todos los acabados o posibles vigas de material combustible estén situados a una distancia idónea y fuera de la zona de radiación de dicha chimenea; asimismo se ha de considerar que para no perjudicar el funcionamiento correcto del aparato es indispensable crear una recirculación del aire en su interior.
12. Cuando la estufa se instala en entornos rodeada por materiales combustibles (ejemplo: muebles, revestimientos de madera, cortinas, etc.) se han de respetar las siguientes distancias: **"Véase la placa de datos (marcado CE) de la estufa"**.

3.2 AIRE COMBUSTION Y VENTILACION



Figura 1

¡ATENCIÓN! La imagen de arriba es orientativa. El lugar donde se ubica la boca de salida y sus cotas correspondiente seran diferentes para cada modelo de articulo.

1. Si en la habitación donde se instala la estufa no existen ventanas o si estas y las puertas están selladas herméticamente o en el local donde está instalada la estufa existen dispositivos como una campana extractora, el aire tanto para la combustión como para la ventilación debe ser suministrado desde el exterior.
2. Para el caso anterior es obligatorio que el aporte de aire comburente para la estufa, este conducido desde el exterior. Puede usar manguitos de pvc (rígidos, flexibles, etc.) del mismo diámetro que la boca de la estufa (**vea figura 1**) y cuya longitud no exceda más del grosor de la pared (30 o 50 cm aprox.)

3.3 CHIMENEA

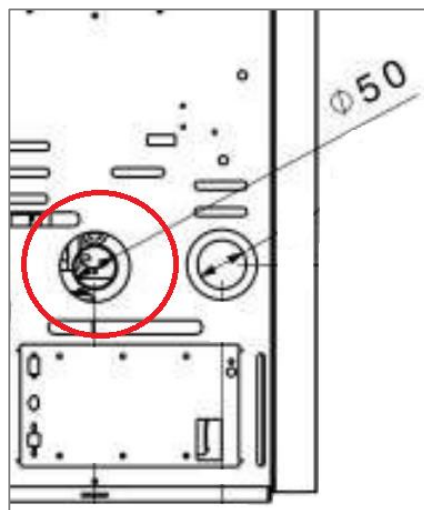
3.3.1 CONDUCTOS SALIDA DE HUMOS



Figura 2

¡ATENCIÓN! Conforme a la norma de instalaciones termicas de edificios RITE y su instruccion tecnica "IT 1.3.4.1.3.1. Evacuación de los productos de la combustión" toda instalacion termica, estara provista de conductos de evacuacion de los productos de combustion y que desemboquen por cubierta del edificio.

1. El conducto de humos es uno de los elementos clave para el buen funcionamiento de la estufa. Los mejores son los de acero (inoxidable o aluminizado), por la calidad de los materiales, la resistencia, la duración en el tiempo, la facilidad de limpieza y el mantenimiento.
2. En la parte trasera, la estufa cuenta con una boca salida de humos circular para una conexión de tubo de Φ 80mm.

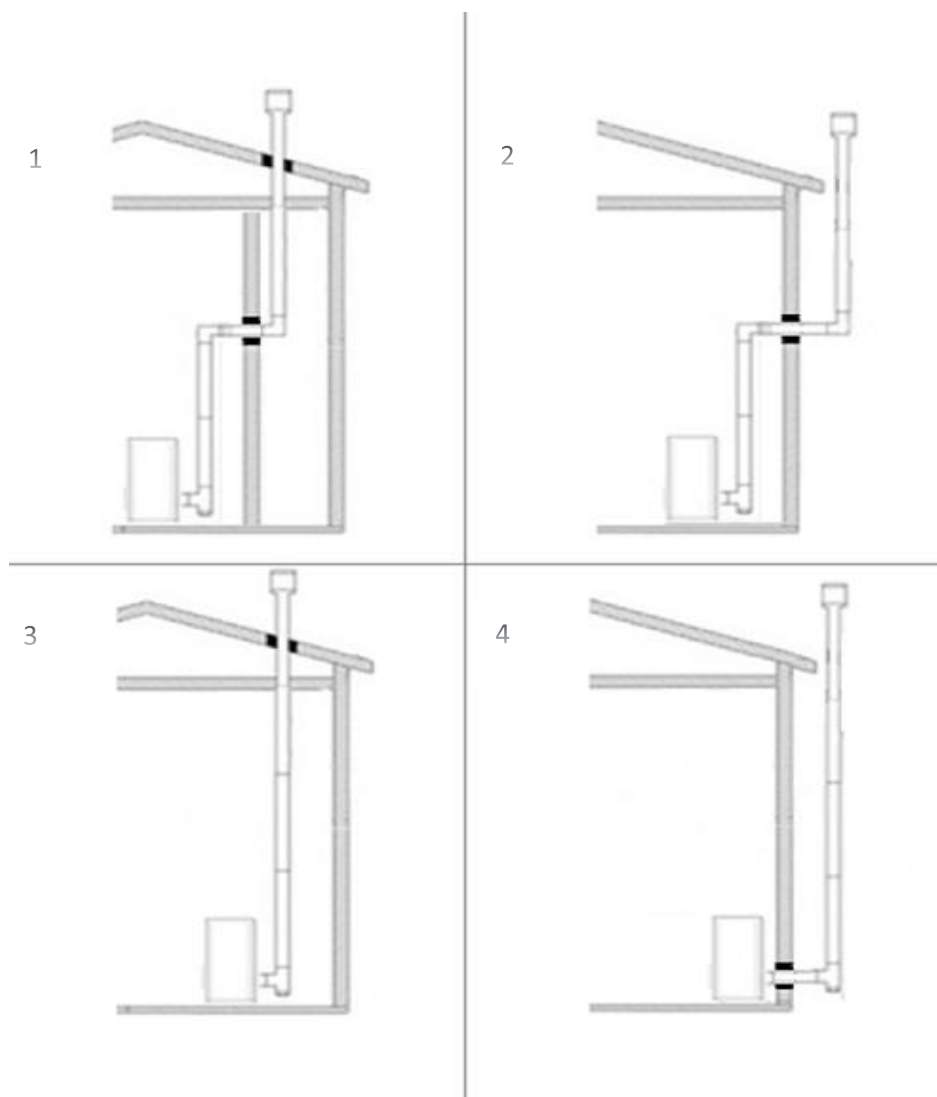

Figura 3

¡ATENCIÓN! La imagen de arriba es orientativa. El lugar donde se ubica la boca de salida y sus cotas correspondiente serán diferentes para cada modelo de artículo.

3. Se dispondrá un registro en la parte inferior del conducto de evacuación que permita la eliminación de residuos sólidos y líquidos. Este registro viene normalmente incorporado a la T que se acoplará inmediatamente en la boca de salida de la estufa (vea figura 3).
4. Se aconseja sellar el conducto al terminal de la estufa con silicona resistente a altas temperaturas (1000°C) o cinta adhesiva de aluminio resistente a altas temperaturas.
5. La longitud requerida de tubo vertical para un tiro natural (depresión de los humos) puede ser diferente en cada instalación con dependencia de diversos factores, pero por lo general puede oscilar desde los 4 m hasta 6 m aproximadamente. En cualquier caso se precisaría una medición del tiro para garantizar una depresión mínima en torno a ± 15 Pa (pascales).
6. En el caso de embocadura del conducto de humos a una chimenea existente que no esté perfectamente perpendicular a la salida de humos del hogar y para aquellos casos en que la salida al exterior se efectuara por la fachada (vea los casos 1 y 2 de la figura 2), se preveera una conexión de los conductos mediante codos. Estos podrán ser de hasta 90° y no deben sufrir estrechamientos.. Además se atenderá lo siguiente:
 - Se permite un máximo de 2 codos (45° o 90°) en toda la instalación.
 - El 1º codo se empleará a partir de una longitud mínima de 2 m desde la T.
 - Se permite un tramo horizontal, que disponga de pendiente y que será lo más corto posible (1,5 m max.)
 - Se empleará un 2º codo para continuar el conducto en vertical con tanta longitud hasta que desemboque a la cubierta del edificio.
7. En caso de paso por pisos, es necesario interponer un manguito aislante de 10 cm de espesor.
8. El conducto de humos debe ser impermeable a los agentes atmosféricos. **¡IMPORTANTE! Es absolutamente recomendado aislar el conducto de humos a lo largo de toda su longitud. El aislamiento permite mantener alta la temperatura de los humos, para optimizar el tiro, evitar condensaciones y reducir los depósitos de partículas sin quemar en las paredes del conducto. Para ello, emplear conductos aislados (doble pared). No obstante para aquellos casos en que el conducto este al alcance de las personas (conforme a norma RITE), dicho conducto es obligatorio que sea aislado.**
9. No se permite el uso de tubos de materiales plásticos, rígidos o flexibles que no sean homologados para biomasa.
10. La longitud total de la instalación de conductos nunca podrá superar 6 m (vertical) para tubos de sección de Φ 80mm y 8 m para tubos de sección de Φ 100mm.

Ø TUBO	Metros tubo vertical máximo (total instalación)	Metros tubo vertical mínimo (desde la T)	Metros tubo horizontal máximo	Nº Codos máximo	T con registro
80	6	2	1,5	2 (45° o 90°)	1
100	8	2	1,5	2 (45° o 90°)	1

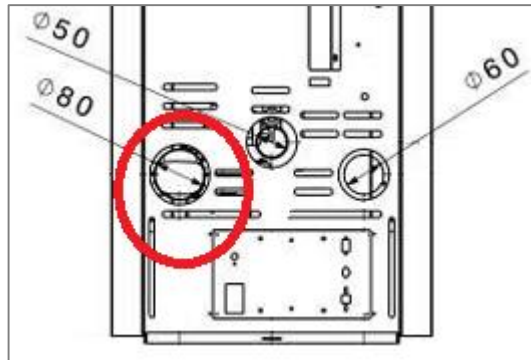
3.3.2 REMATE DE LA CHIMENEA

¡ATENCIÓN! Estas indicaciones se dan para aquellas chimeneas con remate de obra existente en la cubierta del edificio.

La correcta instalación del remate de la chimenea permite optimizar el funcionamiento de la estufa. El remate anti-viento de la chimenea debe estar formado por un número de elementos tales que la suma de su sección, en salida, sea siempre doble con respecto a la del conducto de humos. El remate debe colocarse de manera tal que supere la cumbrera del techo unos 150 cm aproximadamente, para que se encuentre en pleno viento.



Figura 4

Pendiente de la cubierta [°]	Anchura horizontal de la zona de revoco desde el eje de la cresta A [m]	Altura mínima de la salida desde el techo $H_{min} = Z + 0,50m$	Altura de la zona de revoco Z [m]
15	1,85	1,00	0,50
30	1,50	1,30	0,80
45	1,30	2,00	1,50
60	1,20	2,60	2,10

3.4 CONDUCTOS SALIDA AIRE CANALIZABLE (SOLO PARA MODELOS CON CANALIZACION)

Los productos con salida de canalización, disponen de un ventilador auxiliar con posibilidad de calefactar una estancia colindante o superior a la estancia donde se ubica la estufa. La boca de salida se encuentra situado en la parte posterior de la estufa y tiene un diámetro de 80 mm.

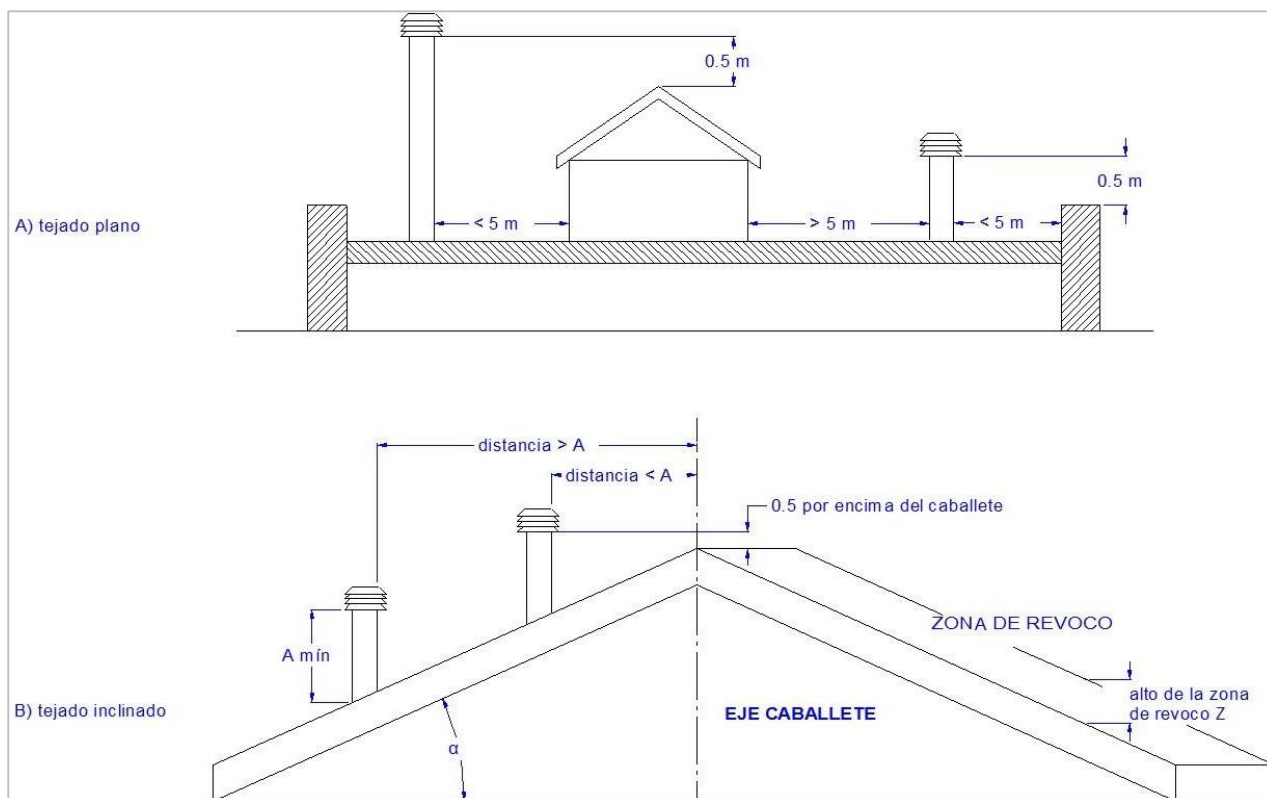

Figura 5

¡ATENCIÓN! La imagen de arriba es orientativa. El lugar donde se ubica la boca de salida y sus cotas correspondiente serán diferentes para cada modelo de artículo.

1. El tubo a de ser resistente a altas temperaturas. Nunca utilice material plástico o inflamable.
2. La instalación del conducto es apta para estancias colindantes o superiores a la ubicación de la estufa y cuya longitud máxima en todo su recorrido y que permita un rendimiento óptimo de caudal y temperatura del aire es de 5 m aproximadamente.
3. Instale el conducto en tramos verticales en la medida que sea posible ya que los tramos en horizontal o curvas, provocaran una pérdida de carga del aire y por lo tanto no obtendrá un rendimiento adecuado a lo esperado.
4. Según modelo, estara disponible el control manual o automatico de las velocidades del ventilador.

4 INSTRUCCIONES DE USO

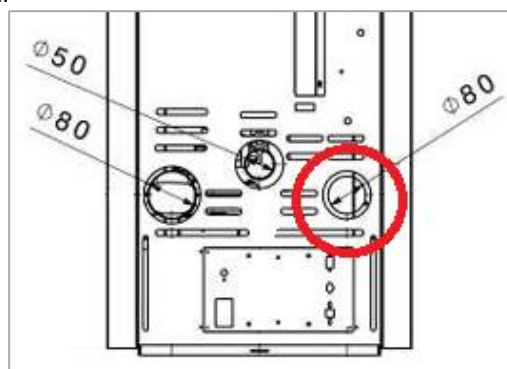

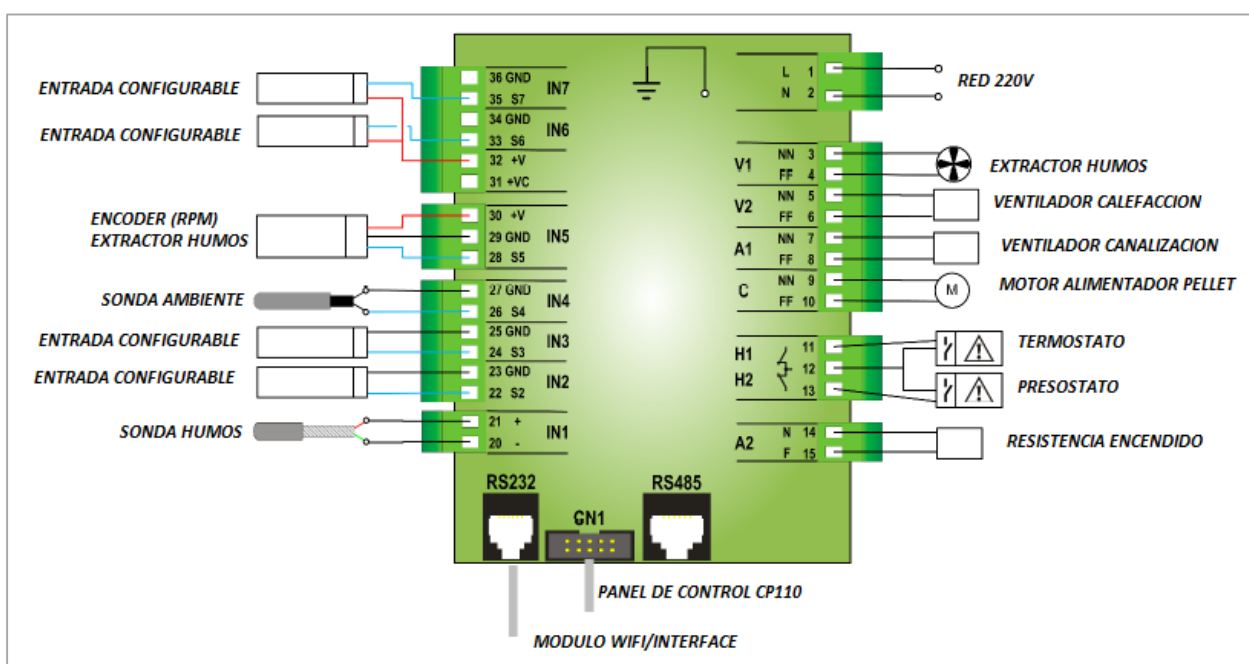



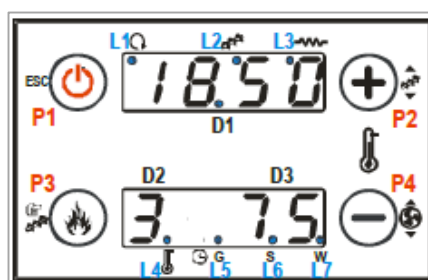

4.1 Conexiones









4.2 El panel de control



ICONO	DESCRIPCION
	Mantener pulsado durante +2 segundos para encender o apagar y desbloqueo de alarma. Con una pulsacion dara acceso al menu visualizacion de informacion (una pulsacion cada vez para avanzar en las diferentes visualizaciones) o salida de menu, submenu y ajuste (una pulsacion cada vez para retroceder hasta la pantalla inicial).
	Con una pulsacion se utiliza para aumentar la temperatura de funcionamiento. En MENU USUARIO se avanza el menú, submenu o el ajuste que se muestra. Mantener pulsado durante +2 segundos para acceder a la calibracion porcentual de la carga de pellet en un rango desde 0 a +7 y 0 a -7.
	Se utiliza para acceder a la configuración de la potencia de trabajo (una pulsacion cada vez para avanzar la potencia de combustion). En MENU AJUSTES accede al menú, submenu y confirma el ajuste que se muestra.
	Con una pulsacion se utiliza para disminuir la temperatura de funcionamiento. En MENU USUARIO se retrocede el menú, submenu o el ajuste que se muestra. Mantener pulsado durante +2 segundos para acceder a la calibracion porcentual de la velocidad del extractor humos en un rango desde 0 a +7 y 0 a -7.
	LED VENTILADOR CALEFACCION ON

	LED CARGA DE PELLET ON
	LED RESISTENCIA ENCENDIDO ON
	LED ESTADO DE TEMPERATURA ALCANZADA
	LED CRONO DIARIO ON
	LED CRONO SEMANAL ON
	LED CRONO FIN DE SEMANA ON
D1 	Pantalla en la que se visualiza: hora, estado de funcionamiento, errores, menú, submenú y valores de los parámetros
D2 	Pantalla en la que se visualiza: potencia
D3 	Pantalla en la que se visualiza: temperatura ambiente

4.3 Funciones básicas del panel de control.





1. **Encendido.** Para el encendido pulsar la tecla  al menos 2 segundos. El display (D1) mostrara el mensaje ChEc que inicia el proceso de encendido.
2. **Apagado.** Para el apagado pulsar la tecla  al menos 2 segundos. El display mostrara el mensaje OFF.
3. **Modificación de la temperatura ambiente.** Para variar la temperatura deseada en un rango de 7°C a 40°C se ha de pulsar los botones  o  y tras unos segundos de inactividad el valor será fijado.
4. **Modificación de la potencia de trabajo.** Para variar la potencia de trabajo en un rango de 1 a 5, presione el botón . El display mostrará la palabra Pot alternada con la potencia seleccionada y tras unos segundos de inactividad el valor será fijado.
5. **Desbloqueo ALARMA.** Para desbloquear un estado de alarma pulsar la tecla  al menos 2 segundos. Si la estufa esta caliente se iniciara un proceso de apagado y el display (D1) mostrata el mensaje Off.

4.4 Visualizaciones en display (D1) de estados de funcionamiento

VISUALIZACION	DESCRIPCION
HORA	La estufa esta parada. Se muestra la hora actual en display (D1), la potencia de combustion (D2) y la temperatura ambiente actual (D3).
OFF	La estufa está en proceso de apagado (solo los motores de extraccion de humos y ventilacion de calefaccion estan en funcionamiento a su potencia maxima).
CHEC	La estufa se encuentra en un proceso de solo aspiracion de aire para el barrido de la chimenea (solo el motor extractor de humos esta en funcionamiento a su potencia maxima).
ON 1	La estufa se encuentra en un proceso de precalentamiento de la resistencia de encendido (la resistencia de encendido y el motor extractor de humos estan en funcionamiento en una potencia preestablecida).
ON 2	La estufa se encuentra en un proceso de precarga de pellet al quemador (la resistencia de encendido, el motor extractor de humos y el motor de carga de pellet estan en funcionamiento en una potencia preestablecida).
ON 3	La estufa está en un proceso de encendido de llama (la resistencia de encendido, el motor extractor de humos y el motor de carga de pellet estan en funcionamiento en una potencia preestablecida).
ON 4	La estufa continua el proceso de encendido de llama (la resistencia de encendido, el motor extractor de humos y el motor de carga de pellet estan en funcionamiento en una potencia preestablecida).
ON 5	La estufa se encuentra en la fase de estabilización de la llama (el motor extractor de humos y el motor de carga de pellet estan en funcionamiento en una potencia preestablecida).
HORA	La estufa se encuentra en la fase de trabajo normal de potencias de combustion (el motor extractor de humos, los motores de ventilacion de calefaccion y el motor de carga de pellet estan en funcionamiento en la potencia seleccionada).

ALT A01, A02	La estufa se encuentra en un estado de bloqueo tras la activacion de una alarma (la estufa esta parada).
REC	Si se pulsa la tecla ON/OFF en un estado de apagado (OFF) aparece el mensaje REC el cual habilita el reencendido al termino del apagado (solo el motor extractor de humos y ventilacion de calefaccion estan en funcionamiento).
RUN M MOD	Estado de modulacion de la potencia de combustion al alcanzar un umbral de exceso de temperatura de humos preestablecido (el motor extractor de humos y el motor de carga de pellet estan en funcionamiento en una potencia preestablecida y los motores de ventilacion de calefaccion estan en funcionamiento a su potencia maxima).
MODULA	Estado de modulacion de la potencia de combustion al alcanzar el valor de temperatura ambiente seleccionado (el motor extractor de humos, los motores de ventilacion de calefaccion y el motor de carga de pellet estan en funcionamiento a su potencia minima).
PCLR	La estufa se encuentra inmersa en el proceso de autolimpieza del brasero (el motor extractor de humos esta en funcionamiento a su potencia maxima, los motores de ventilacion de calefaccion estan en funcionamiento a la potencia de combustion seleccionada y el motor de carga de pellet este en funcionamiento a su potencia minima).







4.5 Menus ajustes

Se accede a los menus pulsando el botón  y  al mismo tiempo. Presione las teclas  y  para avanzar o retroceder los menus.

VISUALIZACION	DESCRIPCION
CAN	Menu ajuste ventilador canalizacion (solo para modelos compatibles).
CRON	Menu ajuste encendidos/apagados automaticos por dia y hora.
OROL	Menu ajuste hora y dia de la semana
TELE	Menu ajuste mando a distancia
RCLR	Menu restablecimiento contador horas "LIMPIEZA"
AUPO	Menu ajuste potencia.
LOAD	Menu habilitacion carga pellet
TPAR	Menu ajuste parametros tecnicos.

4.5.1 Menu CAN

Permite habilitar/deshabilitar el ventilador canalizable y seleccionar su potencia manual en un rango de 1 a 5 y potencia automatica (coforme a la potencia de combustion).

Pulsar la tecla  para acceder. Se podra visualizar en display D1 la opcion OFF, MAN o AUTO. Seleccione la opcion con las teclas  y  y acceda con la tecla . Ahora seleccione el ajuste con las teclas  y  y confirme con la tecla .

- OFF** para deshabilitar el ventilador. Se visualiza el mensaje OFF en display D1.
- MAN** para seleccionar el ajuste de potencia de 1 a 5. Se visualiza el mensaje MAN en display D1, F en display D2 y 01, 02....en display D3.
- AUTO** para seleccionar el ajuste de potencia AUTOMATICA (conforme a la potencia de combustion seleccionada. Se visualiza el mensaje AUTO en display D1.

4.5.2 Menu CRON

Permite habilitar/deshabilitar hasta 3 encendidos y apagados automaticos por franjas horarias y consta de 3 tipos de programacion: diaria, semanal y fin de semana.

Pulsar la tecla  para acceder. Se podra visualizar en display D1 la opcion MODE, PROG u OFF. Seleccione la opcion con las teclas  o  y acceda con la tecla .

SUBMENU MODE (HABILITACION MODO PROGRAMACION)	
MODALIDAD	LEDS
GIOR: PROGRAMACION DIARIA	
SETT: PROGRAMACION SEMANAL	
FISE: PROGRAMACION FIN DE SEMANA	
OFF: TODOS LOS PROGRAMAS DESHABILITADOS	

Pulsar la tecla para acceder a MODE. Se podrá visualizar en display D1 la opción GIOR, SETT, FISE y OFF. Seleccione la opción con las teclas o y confirme con la tecla . Retroceda por último con la tecla a la pantalla anterior y ahora seleccione PROG.

SUBMENU PROG (PROGRAMACION FRANJAS HORARIAS)	
MODALIDAD	VISUALIZACIONES
GIOR: PROGRAMACION PARA CADA UNO DE LOS DIAS DE LA SEMANA	Display D1: HORA
	Display D2: Nº ENCENDIDO-APAGADO *1, 2, 3, *1' 2' 3'
	Display D3: *Mo, Tu, We, Th, Fr, Sa, Su
SETT: PROGRAMACION PARA TODA LA SEMANA (DE LUNES A DOMINGO)	Display D1: HORA
	Display D2: Nº ENCENDIDO-APAGADO *1, 2, 3, *1, 2, 3,
	Display D3: *MS
FISE: PROGRAMACION FIN DE SEMANA (DE LUNES A VIERNES Y DE SABADO A DOMINGO)	Display D1: HORA
	Display D2: Nº ENCENDIDO-APAGADO *1, 2, 3, *1, 2, 3,
	Display D3: *MF y SS

* Mo (lunes), Tu (martes), We (miercoles), Th (jueves), Fr (viernes), Sa (sabado), Su (domingo)

* MS (lunes - domingo)

* MF (lunes - viernes)

* SS (sabado - domingo)

*1, 2, 3, se visualiza el dígito seguido de una comilla abajo para el encendido.





*1' 2' 3' se visualiza el dígito seguido de una comilla arriba para el apagado.

Pulsar la tecla para acceder a PROG. Se podrá visualizar en display D1 la opción GIOR, SETT y FISE. Seleccione la opción con las teclas o y acceda a ella con la tecla . Ahora se visualiza en el display D1: ---- en el display D2: **1**, (encendido 1) y en el display D3: la modalidad crono elegida, ejemplo: **MS**. Para modificar la hora del display D1 mantenga pulsado unos segundos la tecla hasta que aparezcan los dígitos **00.00**. Ahora ya podrá seleccionar la hora y minutos de encendido deseados y confirmar con la tecla . Al confirmar le aparecerá en el display D1: **00.00** y en el display D2: **1'** (apagado 1). Ahora ya podrá seleccionar la hora y minutos de apagado deseados y confirmar con la tecla . Al confirmar y en lo sucesivo siga los mismos pasos para el encendido y apagado 2 y 3.

ATENCIÓN! Para cada franja de programación se pueden modificar los minutos a intervalos de 15 (ejemplo: 20.00, 20.15, 20.45).





4.5.3 Menu OROL

Permite la configuración de la hora y día de la semana.

Pulsar la tecla  para acceder. Se podrá visualizar en display D1 la hora actual y en el display D3 el día de la semana (*Mo, Tu, We, Th, Fr, Sa, Su). Pulsar nuevamente la tecla  para habilitar la edición de la hora y pulsar las teclas  o  para seleccionarla y confirme con la tecla  que a su vez habilita la edición de los minutos. En lo sucesivo seguir los mismos pasos hasta configurar los minutos y día de la semana.

4.5.4 Menu TELE

Permite habilitar o deshabilitar el mando a distancia.

Pulsar la tecla  para acceder. Se podrá visualizar en display D1 el mensaje ON y OFF. pulsar las teclas  o  para seleccionar ON (ENCENDIDO) u OFF (APAGADO) y confirme con la tecla .





4.5.5 Menu RCLR

Permite restablecer el contador de horas de limpieza.

ATENCIÓN! Funcion a realizar por el centro de asistencia técnica autorizado.

4.5.6 Menu AUPO





Permite habilitar la función de potencia en modo solo AUTOMÁTICA.

Pulsar la tecla  para acceder. Se podrá visualizar en display D1 el mensaje ON y OFF. pulsar las teclas  o  para seleccionar ON (ENCENDIDO) u OFF (APAGADO) y confirme con la tecla .

ATENCIÓN! Con esta función habilitada en el display D2 no aparecerá el valor correspondiente a la potencia de combustión.

4.5.7 Menu LOAD

Permite habilitar el funcionamiento del motor de carga pellet con la estufa parada. Esta función es útil para el cebado de la coclea (tornillo sinfín) de carga de pellet del depósito para el primer encendido o tras el vaciado del depósito.

Pulsar la tecla  para acceder. Se podrá visualizar en display D1 el mensaje ON y OFF. pulsar las teclas  o  para seleccionar ON (ENCENDIDO) u OFF (APAGADO) y confirme con la tecla .

4.5.8 Menu TPAR

Menu para ajustes de parámetros.

ATENCIÓN! Funcion a realizar por el centro de asistencia técnica autorizado.

4.6 Alarmas

VISUALIZACION	DESCRIPCION	CAUSA	SOLUCION
ER01	Error termostato	Sensor temperatura deposito pellet. Temperatura del deposito excesiva.	Deje enfriar la estufa y reanude la combustión a una potencia inferior.
ER02	Error presostato	Sensor presostato gases combustion. Presion-depresion de los gases de combustion fuera de rango.	Revise una obstruccion en el circuito de humos de la chimenea (viento, objetos, residuos, etc.) y reiniciar el encendido.
ER03	Error apagado de llama	Combustible. Apagado de llama en fase de trabajo por falta pellet en deposito o por carga de pellet insuficiente en potencia mínima o exceso de aire de combustión.	Rellene la carga del deposito o vea si la carga de pellet en el brasero en potencia minima es insuficiente o si el aire de combustion es excesivo y produce una llama tipo soplete. Reiniciar el encendido. Si el problema persiste contactar con el centro de asistencia técnica autorizado.
ER05	Error exceso temperatura de humos.	Sensor temperatura humos. Temperatura de humos excesiva.	Deje enfriar la estufa y reanude la combustión a una potencia inferior.
ER07	Error encoder	Sensor velocidad (RPM) extractor humos. Error de lectura o posible mal funcionamiento del sensor.	Contactar con el centro de asistencia técnica autorizado.
ER08	Error encoder	Sensor velocidad (RPM) extractor humos. Regulacion de velocidad no conseguida.	Contactar con el centro de asistencia técnica autorizado.
ER12	Error encendido no conseguido	Resistencia encendido o combustible o brasero. Daño del encendedor o falta pellet en deposito o suciedad en el brasero.	Revise la activacion (incandescencia) de la resistencia de encendido o rellene la carga del deposito o revise limpieza del brasero. Restablecer la alarma y reiniciar el encendido. En caso de rotura de la resistencia de encendido contactar con el centro de asistencia técnica autorizado.
ER15	Error apagon electrico	Apagon electrico. En caso de falta de corriente, aunque sea por unos segundos, la estufa se apaga. Al volver la corriente eléctrica la estufa hace un ciclo de apagado y en el display aparece la señalación "Cool fire". Acabado el ciclo de enfriamiento, la estufa se reinicia automáticamente.	Restablecer la alarma y reiniciar el encendido.

4.7 Mensajes

VISUALIZACION	DESCRIPCION
Sond	Anomalía en el control de las sondas en fase de Chequeo
CLR	Notifica que se han alcanzado las horas de funcionamiento programadas para la limpieza/mantenimiento anual

4.8 El mando de control remoto (opcional para algunos modelos)



El sistema está diseñado para usarse con un control remoto via infrarojos (IR). Este le permite encender, apagar y modificar la potencia de la estufa a distancia.

5 LIMPIEZA Y MANTENIMIENTO

IMPORTANTE! Para garantizar un funcionamiento fiable, económico y seguro del sistema de calefacción el usuario está obligado a hacer revisar y limpiar la máquina como mínimo una vez al año si no ha alcanzado el total de horas de funcionamiento estimadas para ello, y siempre que las alcance. Este mantenimiento deberá hacerlo con un servicio técnico autorizado de forma obligatoria durante el tiempo vigente de la garantía. Es aconsejable seguir haciéndolo una vez expirado este periodo.

No son poco frecuentes a los primeros fríos o con el viento los incendios del conducto de humos por los residuos que allí se encuentran. A continuación, se brindan algunos consejos en el desafortunado caso de que esto pudiera ocurrir:

1. Bloquear de inmediato el acceso del aire al conducto.
2. Usar arena o puñados de sal gruesa, no agua, para apagar el fuego y las brasas.
3. Alejar del conducto candente, objetos y muebles.
4. Es fundamental la limpieza anual del conducto de humos.

Antes de efectuar cualquier operación de mantenimiento en la estufa, tomar las siguientes precauciones:

1. Asegurarse de que todas las piezas de la estufa estén frías.
2. Asegurarse de que las cenizas estén totalmente apagadas.
3. Asegurarse de que el interruptor general esté en posición OFF.
4. Desconectar el enchufe de la toma, para evitar contactos accidentales.
5. Concluida la fase de mantenimiento, controlar que todo esté en orden como antes de la intervención (quemador colocado correctamente).

ATENCIÓN! *Se ruega seguir atentamente las siguientes instrucciones para la limpieza. Su incumplimiento puede provocar problemas en el funcionamiento de la estufa.*

5.1 LIMPIEZA DIARIA

1. Limpieza de la cámara de combustión:
 - Vaciar la caja de cenizas: aspirándola o arrojando la ceniza en el cesto de la basura.
 - Aspirar la cámara de combustión: Cuide que no haya brasas encendidas todavía. De ser así su aspira cenizas se incendiará.
 - Retirar la ceniza que se ubica en el interior del fogón y en la puerta.
 - Limpiar el vidrio con un paño húmedo. Si la operación se realiza con la estufa caliente podría explotar el vidrio.



2. Limpieza del quemador:

- Extraer el quemador todos los días simplemente levantándolo de su sede; luego limpiarlo de cenizas y eventuales depósitos que podrían formarse, prestando especial atención a liberar orificios obstruidos utilizando una herramienta puntiaguda (no provista como equipamiento de la máquina). Esta operación se torna necesaria especialmente las primeras veces con cada encendido, sobre todo si se utilizan pellets distintos de los que provee nuestra empresa. La frecuencia de esta operación estará determinada por la frecuencia de uso y por la elección del pellet.
- Es conveniente controlar también el soporte del quemador aspirando eventuales cenizas presentes.



3. Limpieza del vidrio

- La estufa tiene un sistema auto limpiante del vidrio. Mientras la estufa está funcionando, una capa de aire se desplaza a lo largo de la superficie del mismo, manteniendo alejadas cenizas y suciedad. No obstante, con el paso de las horas se formará una pátina grisácea que debe limpiarse cuando se apague la estufa. Que el vidrio se ensucie depende además de la calidad y cantidad de pellet utilizado.
- La limpieza del vidrio debe efectuarse con la estufa fría y los productos aconsejados y testeados por nuestra empresa.
- Cuando se lleve a cabo esta operación, observar siempre que la junta gris alrededor del vidrio esté en buen estado. La falta de control del estado de esta junta puede comprometer el funcionamiento de la estufa. No obstante, el pellet de baja calidad puede hacer que se ensucie el vidrio.



5.2 LIMPIEZA ANUAL (POR CENTRO DE ASISTENCIA AUTORIZADO).

ATENCIÓN! Estas operaciones debe programarlas anualmente el Centro de Asistencia Autorizado y son necesarias para asegurar que se mantenga la eficiencia del producto, garantizando su funcionamiento en condiciones de seguridad.

1. Limpieza cuidadosa de la cámara de combustión.



Figura 8



Figura 9

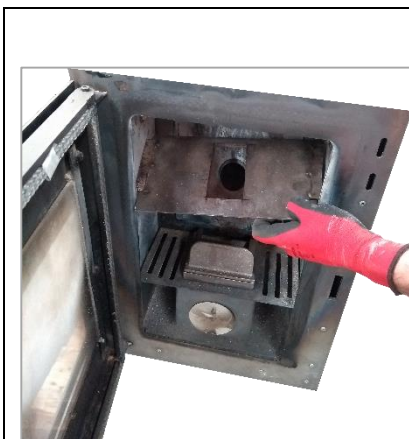

Figura 10

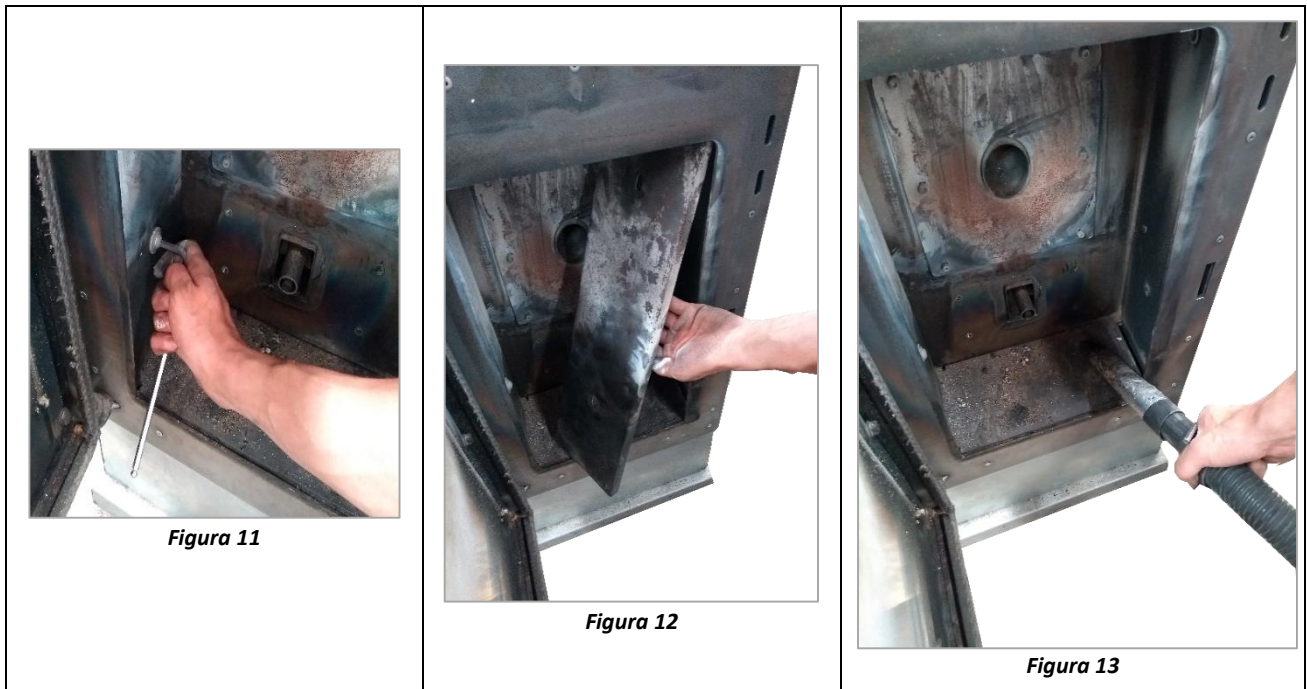

- **Paso 1:** retire el deflector (**Figura 8**). Para ello remueva los dos tornillos que lo sujetan.
- **Paso 2:** remueva los tornillos superiores de los pasos de humos laterales (**Figura 9**).

NOTA: en algunos modelos es necesario remover en lugar de piezas metálicas unas piezas de vermiculita para poder proceder a la limpieza. Retírelas cuidadosamente y cuando termine colóquelas en la misma posición. Recuerde que la vermiculita es muy frágil.

- **Paso 3:** retire el soporte del brasero (**Figura 10**). Para ello ha de remover 4 tornillos que lo sujetan a la chapa frontal de la cámara de combustión.
 - **Paso 4:** remueva los tornillos inferiores de los pasos de humos (**Figura 11**).
 - **Paso 5:** retire los pasos de humos laterales (**Figura 12**).
 - **Paso 6:** por último proceda a aspirar concienzudamente toda la cámara de combustión (**Figura 13**).
2. Limpieza e inspección del conducto de escape de humos.
 3. Control de la estanqueidad.
 4. Limpieza de los mecanismos y de las piezas en movimiento (motores y ventiladores).
 5. Control de la parte eléctrica y de los componentes electrónicos.

5.3 LIMPIEZA DE LAS SUPERFICIES

Para la limpieza de las superficies utilizar un trapo con agua o agua y jabón neutro.



¡ATENCIÓN!

El uso de detergentes o disolventes agresivos dañan las superficies e la estufa. Antes de utilizar cualquier detergente se aconseja probarlo sobre una zona que no esté a la vista o ponerse en contacto con el Centro de Asistencia Autorizado para solicitar consejos al respecto.

5.4 LIMPIEZA DE LAS PIEZAS DE METAL

Para limpiar las piezas de metal de la estufa utilizar un paño suave humedecido en agua. Nunca limpiar las piezas de metal con alcohol, disolventes, gasolina, acetonas u otras sustancias desengrasantes. En caso de utilización de dichas sustancias nuestra empresa declina toda responsabilidad. Eventuales variaciones de la tonalidad de las piezas de metal pueden deberse a un uso inadecuado de la estufa.



¡ATENCIÓN!

Es necesario hacer la limpieza diaria del quemador y periódica del cenicero. La poca o ninguna limpieza en algunos casos puede provocar fallos en la ignición de la estufa con el consiguiente daño en ésta o en el ambiente (potenciales emisiones de hollín e inquemados). No reintroducir el pellet que eventualmente se encuentra en el quemador que no se ha quemado.

6 RESPONSABILIDAD DEL FABRICANTE

El fabricante declina toda responsabilidad penal y/o civil, directa y/o indirecta, por:

1. Incumplimiento de las instrucciones que el manual de instrucciones contiene.
2. Modificaciones y reparaciones no autorizadas.
3. Uso no conforme con las directivas de seguridad.
4. Instalación no conforme con las normas vigentes en el país de instalación y con las directivas de seguridad.
5. Falta de mantenimiento.
6. Uso de piezas de repuesto no originales o no específicas para el modelo de estufa sucesos extraordinarios.

7 CONDICIONES GENERALES DE GARANTIA

1. Los productos expedidos por Vertex Life S.L bajo cualquiera de sus marcas a partir del 1 de Enero de 2022 disponen de las condiciones de garantía previstas en la transposición de directivas de la Unión Europea en materia de contratos de compraventa de bienes y de suministro de contenidos o servicios digitales. Modificación del texto refundido de la Ley General para la Defensa de los Consumidores y Usuarios y otras leyes complementarias, aprobado por el Real Decreto Legislativo 1/2007, de 16 de noviembre, que se han realizado a través de la aprobación del Real Decreto 7/2021 de 27 de abril, y del Real Decreto Ley 24/2021, de 2 de noviembre.
1. Para hacer operativa la garantía, la puesta en marcha o verificación telemática y las intervenciones durante el período de la misma, deben ser realizadas por un servicio autorizado por Vertex Life S.L a través de su sistema CENSAT. El usuario deberá poder demostrar ante el personal del servicio autorizado Vertex Life S.L, la fecha de instalación y puesta en marcha a través de CENSAT del equipo cuando sea requerido para ello.
2. Vertex Life S.L, de acuerdo con los reales decretos anteriormente señalados, responde ante el usuario de las faltas de conformidad de sus productos que se manifiesten durante los primeros tres años desde la fecha de adquisición del bien. En caso de duda sobre la fecha, prevalecerá la fecha de adquisición del producto reflejada en la factura de compra. Salvo prueba o evidencia en contrario, se presumirá que las faltas de conformidad del producto que se manifiesten en los dos primeros años desde esa fecha, ya existían cuando el producto se puso en marcha, excepto cuando para los bienes esta presunción sea incompatible con su naturaleza o la índole de la falta de conformidad.
3. Atendiendo a la norma, el consumidor o usuario cooperará con el fabricante y su servicio postventa CENSAT en la medida de lo razonablemente posible y necesario para establecer si la causa de la falta de conformidad es imputable a un defecto de fabricación o bien a otras razones. La obligación de cooperación se limitará a los medios técnicos disponibles que sean menos intrusivos para el consumidor o usuario. Cuando el consumidor o usuario se niegue a cooperar, quedando aquí informado de esta obligación el consumidor o usuario de dicho requisito de forma clara y comprensible, la carga de la prueba sobre si la falta de conformidad existía o no en el momento indicado en el artículo 120, apartados 1 o 2, según sea de aplicación, recaerá sobre el consumidor o usuario.
4. Para la activación de la garantía y poder dar cobertura a los requerimientos de la legislación mencionada de cualquiera de los productos, será preceptiva la realización de la puesta en marcha o verificación telemática realizada por un servicio autorizado por Vertex Life s.l a través de su sistema CENSAT, dado que el funcionamiento del equipo está condicionado por la correcta instalación y conexión a una salida de gases realizada conforma a la norma.
5. Para que la garantía sea efectiva será imprescindible que el usuario haya cumplido las obligaciones de instalación y mantenimiento exigidas en el Reglamento de Instalaciones Técnicas de los Edificios (RITE) recogidas entre otros en los artículos 15 al 42.
6. La garantía no será operativa en los siguientes casos:
 - Avería o mal funcionamiento producido por una instalación incorrecta según las instrucciones de montaje o incumplimientos de la normativa vigente en la instalación del aparato o en la chimenea de evacuación de los gases de la combustión o en las redes hidráulica o eléctrica.
 - Instalaciones y mantenimientos realizados con incumplimiento de las exigencias de instalación de la normativa vigente de carácter estatal o autonómico. Con carácter prevalente pero no excluyente las que se recogen en el Reglamento de Instalaciones Térmicas de los Edificios (RITE) para equipos de potencia térmica nominal igual o superior a 5 kW.
 - Para los mantenimientos deberán en este sentido haber sido atendido en tiempo y forma el aviso de alarma del contador de horas de funcionamiento del equipo.
 - Equipos en los que para su instalación o funcionamiento se hayan utilizado accesorios inadecuados, no homologados o ajenos a la componentística original.
 - Avería o mal funcionamiento derivada del uso de combustibles no homologados o carentes de la certificación y calidades exigibles.
 - Averías producidas o daños derivados de la instalación o cualquier elemento o circunstancia ajenos al propio equipo.
 - Transporte, almacenamiento o ubicaciones inadecuados que puedan causar corrosión o abrasión en la pintura o aspecto de los equipos, falta de limpieza, rotura de cristales, deterioro de las juntas de cierre etc. Roturas por impacto de cristales, piezas cerámicas o similares.
 - Desgastes coherentes con el uso extensivo de los aparatos , como los propios del quemador de combustión, del deflector de humos o cualquiera otros que pudieran derivarse de un uso indebido, no correspondiente al señalado en los manuales o por encima de lo que está previsto en las condiciones de venta.
 - Equipos en los que se haya producido en el periodo de garantía la intervención de personal no autorizado dentro del sistema CENSAT.
 - Comprobación de que el aparato lleva en funcionamiento un período superior al de cobertura de la garantía.
7. La garantía no cubre gastos derivados del desmontaje de elemento alguno ajeno al equipo como fijaciones a obra, muebles, armarios etc., que dificulten el libre acceso al equipo o a sus componentes. Asimismo no está cubierto el servicio de asesoramiento a domicilio sobre el funcionamiento del aparato. Vertex Life s.l en consecuencia queda eximido de toda responsabilidad por daños a personas o bienes que pudieran estar relacionados con el texto anterior.
8. Cualquier reclamación o no conformidad que no esté expresamente recogida en las normas vigentes o no cumpla con las condiciones legales exigibles queda excluida de garantía.

ES IMPRESCINDIBLE Y ALTAMENTE RECOMENDABLE que antes de la utilización del equipo, el usuario lea cuidadosamente las instrucciones de funcionamiento que le acompañan. Utilice siempre nuestro sistema de postventa CENSAT para cualquier servicio requerido de puesta en marcha, avería de los equipos y su mantenimiento.



**MANUAL
PELLET STOVES
INSTRUCTIONS**



IMPORTANT: READ CAREFULLY



1. The guarantee is valid from the first ignition carried out by an authorized technician.
2. Do not overturn or place the product in a horizontal position during the transport phase.
3. The installation of the stove must be carried out by a qualified technician following current local regulations.
4. If ignition fails, or in the event of a blackout, before repeating the ignition, **RIGOROUSLY** empty the burner. Failure to follow this procedure may cause the door glass to break.
5. **DO NOT MANUALLY PUT** pellets into the burner to light the stove more easily.
6. In the event of abnormal behavior of the flame and in all other cases, **NEVER SWITCH OFF** the stove by cutting off the power supply, use the shutdown button. Cutting off the electricity means preventing the evacuation of smoke.
7. If the ignition phase is prolonged (wet or poor quality pellets) and favors the formation of excessive smoke inside the combustion chamber, it is advisable to open the door to evacuate it and keep in a safe position during this operation.
8. It is very important to use good quality and certified pellets. Using poor quality pellets can cause incorrect operation and, in some cases, break mechanical parts, for which the company is exempt from all responsibility.
9. Ordinary cleaning of the burner and combustion chamber must be carried out daily. The company is not responsible for anomalies derived from non-compliance with said work.



The company Eider Biomasa is exempt from all responsibility for damages caused to people or things derived from non-compliance with the points highlighted above and for products not installed according to current local regulations.

1 SAFETY WARNINGS

1. The stoves are manufactured in accordance with the EN 14785 standard (pellet stoves), using high-quality and non-polluting materials. To better use your stove, it is recommended to follow the instructions in the following brochure.
2. Read this manual carefully before use or any maintenance operation.
3. The objective of Eider Biomasa is to provide the greatest amount of information to guarantee a safer use and avoid damage to people, things or parts of it.
4. All stoves are tested internally before delivery, therefore it is possible to find residues inside.
5. Installation and connection must be carried out by qualified personnel in compliance with European (UNI 10683) and national regulations, local regulations and the attached assembly instructions. The electrical installation of the place where the stove is installed must be carried out in accordance with current regulations.
6. The combustion of waste, in particular plastic material, damages the stove and the flue, and is also prohibited by the law on protection against emissions of harmful substances.
7. Never use alcohol, gasoline or other highly flammable liquids to light the fire or revive it during operation.
8. Do not put a greater amount of fuel in the stove than that indicated in the brochure.
9. Do not modify the product.
10. It is forbidden to use the appliance with the door open or with the glass broken.
11. Do not use the appliance for example as a clothesline, support surface or ladder, etc.
12. Do not install the stove in bedrooms or bathrooms.

KEEP THE MANUAL FOR FUTURE REFERENCE
BEFORE ANY NEED OR CLARIFICATION, CONTACT A
AUTHORIZED DEALER

2 GENERAL SAFETY REGULATIONS

1. Only use this stove as described in this manual. Any other use not recommended by the manufacturer may cause fires or accidents to people.
2. Make sure that the type of power supply complies with what is indicated on the data plate (220V~/50Hz).
3. This appliance must not be used by people (including children) with reduced physical, sensory or mental capabilities, or without the necessary experience and knowledge, unless a person responsible for their safety controls their use of the appliance or gives them the pertinent instructions for use.
4. If the appliance is not used or for cleaning reasons, disconnect the power supply from the mains. To disconnect the stove, place the switch in position O and remove the plug from the socket.
5. Under no circumstances close the combustion air inlet and smoke outlet openings.
6. Do not touch the stove with wet hands because it is equipped with electrical components.
7. Do not use the appliance with damaged cables or plugs.
8. The use of extensions is discouraged, as the extension can become hot and cause a fire hazard. Never use a single extension to run more than one appliance.
9. During normal operation, some parts of the stove, such as the door, the glass and the handle, can reach high temperatures. Therefore, pay attention to the case, especially for children. Consequently, avoid contact of unprotected skin with the hot surface.
10. Do not immerse the cable, the plug or any other component of the appliance in water or other liquids.
11. Do not use the stove in dusty environments or with flammable vapors (for example, in a workshop or garage). There is a risk of fire if, during operation, the range is covered with or comes into contact with flammable material, including curtains, drapes, blankets, etc.. KEEP THE PRODUCT AWAY FROM THESE MATERIALS.
12. A stove has parts inside that generate arcs or sparks. It should not be used in areas that may be dangerous, such as areas with risk of fire, explosion, areas loaded with chemical substances or atmospheres loaded with humidity.
13. Do not use the appliance near bathtubs, showers, sinks or swimming pools.
14. Do not use outdoors.
15. Do not attempt to repair, disassemble or modify the appliance. The appliance contains no user-serviceable parts.
16. **ATTENTION! This stove works exclusively with pellets; DO NOT USE FUELS OTHER THAN PELLETS. Any other material that burns will cause a breakdown and malfunction of the device.**

17. **Store the pellet in a cool, dry place. If it is kept in places that are too cold or humid, the thermal potential of the stove can be reduced. Pay special attention to the storage and handling of the bags of pellets to prevent them from being crushed and resulting in the formation of sawdust.**
18. **Regularly clean the burner with each ignition or with each refill of pellets.**
19. The hearth must be kept closed, except during recharging or waste disposal, to prevent smoke from escaping.
20. Do not intermittently turn the stove on and off as it is equipped with electrical and electronic components that can be damaged.
21. Do not use the appliance as an incinerator or in any other way than that for which it has been designed.
22. Do not use liquid fuels.
23. Do not make any unauthorized modifications to the device.
24. Only use original spare parts recommended by the manufacturer.
25. The fuel comes as small cylinders with a diameter of 6-7mm, a maximum length of 40mm and a maximum humidity of 8%. The stove is manufactured and calibrated to burn pellets made up of various types of wood pressed in compliance with regulations that protect the environment.
26. Switching from one type of pellet to another can result in a small variation in performance level, which sometimes cannot even be noticed. Said variation can be solved by increasing or decreasing the power of use in a single step.
27. It is important that the stove is transported in compliance with safety regulations. Careless movements and blows must be avoided because they can damage the ceramics or the structure.
28. The metallic structure is treated with paint for high temperatures. During the first few starts, bad odors may be released from the paint on the metal parts that dries. This does not imply any danger and it is enough to ventilate the rooms. After the first ignitions, the paint reaches its maximum resistance and its definitive chemical-physical characteristics.
29. The tank can contain up to 15 kg of pellets. To recharge it, just lift the access cover and dump the pellets, even with the machine on, paying attention to square the tank. In the event of prolonged absences, recharge the deposit to guarantee your autonomy. It may happen that, if the tank is emptied, the auger is completely discharged until the machine is switched off. To restart it and bring it to ideal conditions, it may take two starts in case the worm is particularly long.
30. **ATTENTION!** If the installation is not carried out according to the indicated procedures, in the event of a power failure, it may produce combustion fumes in the environment. In some cases, it may be necessary to install a continuity group.
31. **ATTENTION! Since the stove is a heating device, it presents very hot surfaces. Precisely for this reason, maximum caution is recommended during operation:**
32. **WITH THE STOVE ON:**
 - ✓ The door should never be opened.
 - ✓ The door glass should not be touched as it is very hot.
 - ✓ Care must be taken that children do not come near the stove.
 - ✓ The smoke outlet must not be touched.
 - ✓ No liquid should be poured into the home.
 - ✓ No type of maintenance should be carried out until the stove is cold.
 - ✓ No type of intervention should be carried out, except by qualified personnel.
 - ✓ All instructions in this manual must be respected and followed.

3 INSTALLATION

3.1 GENERAL INDICATIONS

1. Provide the connection to the flue for smoke evacuation.
2. The appliance must be installed on a floor with adequate load capacity. Place the stove on the floor in a favorable position for the connection of the flue pipe and close to the "combustion air" intake. If the existing construction does not satisfy this requirement, appropriate measures must be taken (eg load distribution plate).
3. Provide the connection for the electrical line with grounding installation. The electrical installation of the room where the stove is installed must be grounded; otherwise, anomalies may occur in the dashboard. In addition, said installation must be powered by the conventional network since a powered electrical installation such as "photovoltaic panel" will cause anomalies in the operation of the stove's electronic card and even break it. However, check with your installer for the compatibility of your photovoltaic installation.

4. It is necessary to protect from heat all structures that can catch fire if exposed to excessive heat. Wooden floors or flammable material must be protected with non-combustible material (for example: a 4 mm sheet).
5. The installation of the appliance must guarantee easy access for cleaning the appliance itself, the exhaust gas ducts and the flue.
6. The appliance is not suitable to be installed in a shared conduit.
7. During its operation, the stove removes a quantity of air from the environment where it is located, therefore, it is necessary that the room where it is located has an air recirculation system.
8. The tubes that must be used for the smoke outlet must be specific tubes for solid fuel stoves: painted steel, stainless steel, etc.
9. It is always advisable to respect the minimum distances and, if necessary, also install heat-resistant fireproof insulating panels (rock wool, cellular cement, etc.).
10. Do not install the stove in bedrooms or bathrooms.
11. It must not be installed in explosive atmospheres or environments that could be potentially explosive due to the presence of machinery, materials or dust that can cause gas emissions or be easily ignited by sparks. Before installing the stove, check that all the finishes or possible beams of combustible material are located at a suitable distance and outside the radiation area of said chimney; Likewise, it must be considered that in order not to impair the proper functioning of the appliance, it is essential to create a recirculation of the air inside it.
12. When the stove is installed in environments surrounded by combustible materials (example: furniture, wood paneling, curtains, etc.) the following distances must be respected: "See the data plate (CE marking) of the stove".

3.2 COMBUSTION AIR AND VENTILATION

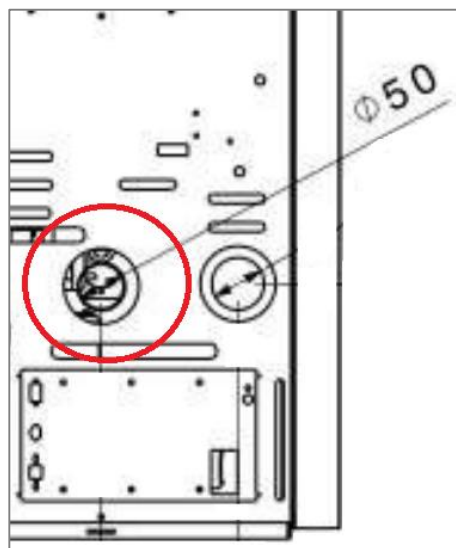

Figure 1

ATTENTION! The image above is indicative. The place where the outlet is located and its corresponding dimensions will be different for each article model.

1. If there are no windows in the room where the stove is installed or if these and the doors are hermetically sealed or in the room where the stove is installed there are devices such as an extractor hood, air for both combustion and ventilation must be supplied. from the outside.
2. In the above case, it is mandatory that the combustion air supply for the stove be conducted from the outside. You can use pvc sleeves (rigid, flexible, etc.) with the same diameter as the stove mouth (see figure 1) and whose length does not exceed more than the thickness of the wall (approx. 30 or 50 cm).

3.3 CHIMNEY

3.3.1 SMOKE OUTLET DUCTS

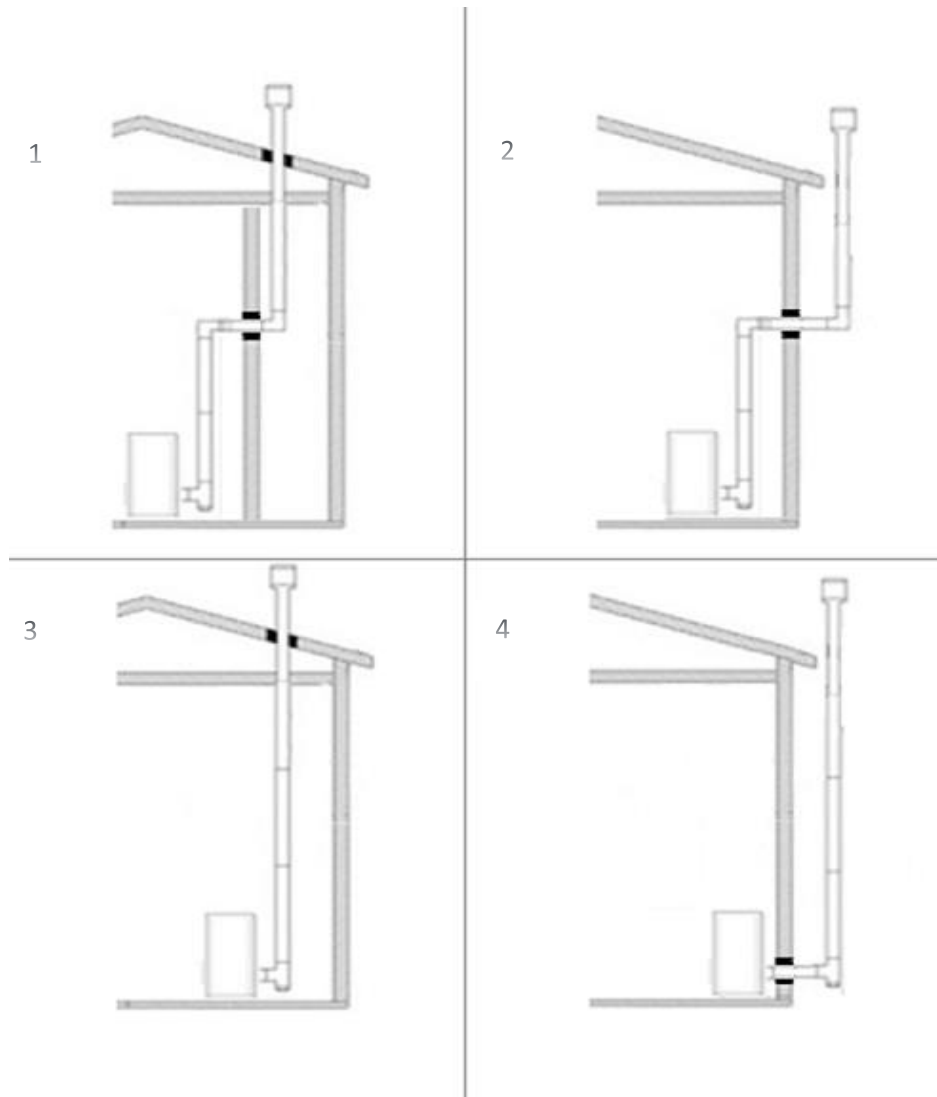

Figure 2

ATTENTION! In accordance with the RITE standard for thermal installations in buildings and its technical instruction "IT 1.3.4.1.3.1. Combustion product evacuation" all thermal installations will be provided with combustion product evacuation ducts that flow through the roof of the building.

1. The flue is one of the key elements for the proper functioning of the stove. The best are those made of steel (stainless or aluminized), due to the quality of the materials, the resistance, the duration over time, the ease of cleaning and maintenance.
2. At the rear, the stove has a circular flue for a Φ 80mm pipe connection.

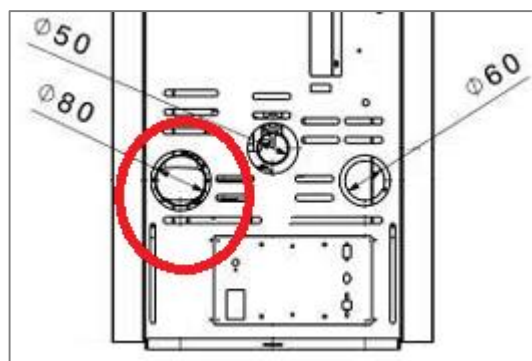

Figure 3

ATTENTION! The image above is indicative. The place where the outlet is located and its corresponding dimensions will be different for each article model.

3. There will be a register in the lower part of the evacuation conduit that allows the elimination of solid and liquid waste. This register is normally incorporated into the T that will be immediately attached to the outlet of the stove (see figure 3).
4. It is advisable to seal the conduit to the stove terminal with silicone resistant to high temperatures (1000°C) or aluminum adhesive tape resistant to high temperatures.
5. The required vertical pipe length for a natural draft (smoke depression) may be different in each installation depending on various factors, but in general it can range from approximately 4 m to 6 m. In any case, a draft measurement would be required to guarantee a minimum depression of around ± 15 Pa (pascals).
6. In the case of the flue opening to an existing chimney that is not perfectly perpendicular to the smoke outlet of the fireplace and for those cases in which the outlet to the outside is through the façade (see cases 1 and 2 of figure 2), it is foreseen a connection of the ducts by means of elbows. These may be up to 90° and should not suffer narrowing. In addition, the following will be addressed:
 - A maximum of 2 elbows (45° or 90°) is allowed throughout the installation.
 - The 1st elbow will be used from a minimum length of 2 m from the T.
 - A horizontal section is allowed, which has a slope and which will be as short as possible (1.5 m max.)
 - A 2nd elbow will be used to continue the duct vertically for as long as it ends at the roof of the building.
7. In case of passing through floors, it is necessary to interpose a 10 cm thick insulating sleeve.
8. The flue must be impermeable to atmospheric agents. IMPORTANT! It is absolutely recommended to insulate the flue along its entire length. The insulation allows the temperature of the fumes to be kept high, to optimize the draft, avoid condensation and reduce the deposits of unburned particles on the walls of the duct. To do this, use insulated ducts (double wall). However, for those cases in which the conduit is within the reach of people (according to the RITE standard), said conduit must be insulated.
9. The use of pipes made of plastic, rigid or flexible materials that are not approved for biomass is not allowed.
10. The total length of the duct installation may never exceed 6 m (vertical) for Φ 80mm section pipes and 8 m for Φ 100mm section pipes.

Ø TUBE	Meters maximum vertical tube (total installation)	Minimum standpipe meters (from T)	Maximum horizontal tube meters	No. of elbows maximum	T with register
80	6	2	1.5	2 (45° or 90°)	1
100	8	2	1.5	2 (45° or 90°)	1

3.3.2 FINISHING OF THE CHIMNEY

ATTENTION! These indications are given for those chimneys with an existing work finish on the roof of the building.

The correct installation of the chimney finish allows to optimize the operation of the stove. The chimney's anti-wind finish must be made up of such a number of elements that the sum of its section, at the outlet, is always double with respect to that of the flue. The finish must be placed in such a way that it exceeds the ridge of the roof by approximately 150 cm, so that it is in full wind.

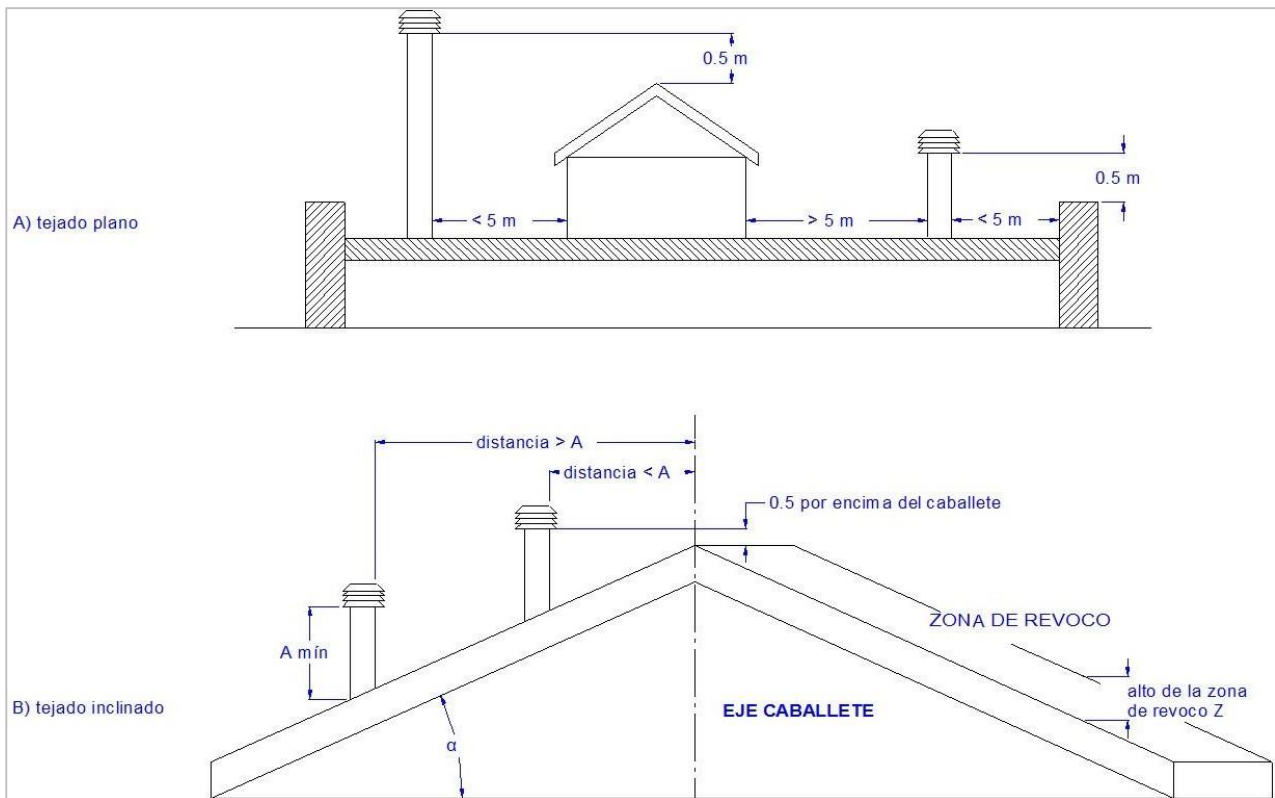

Figure 4

3.4 AIR OUTLET DUCTS WITH DUCTING (ONLY FOR MODELS WITH DUCTING)

The products with a duct outlet have an auxiliary fan with the possibility of heating a room adjacent to or higher than the room where the stove is located. The outlet mouth is located at the back of the stove and has a diameter of 80 mm.

Roof slope [°]	Horizontal width of the plaster zone from the axis of the crest A [m]	Minimum height of the exit from the ceiling $H_{min} = Z + 0,50\text{m}$	Render zone height Z [m]
fifteen	1.85	1.00	0.50
30	1.50	1.30	0.80
Four. Five	1.30	2.00	1.50
60	1.20	2.60	2.10

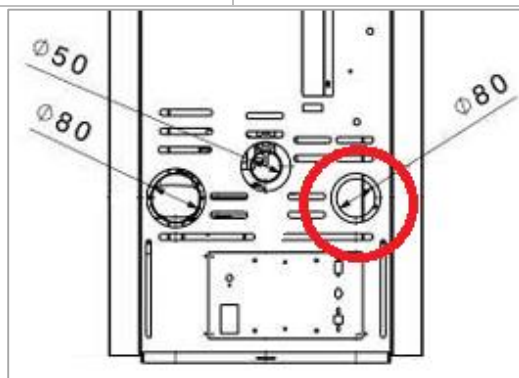

Figure 5

ATTENTION! The image above is indicative. The place where the outlet is located and its corresponding dimensions will be different for each article model.

1. The tube must be resistant to high temperatures. Never use plastic or flammable material.
2. The installation of the duct is suitable for rooms adjoining or higher than the location of the stove and whose maximum length along its entire length and which allows optimum flow rate and air temperature performance is approximately 5 m.
3. Install the duct in vertical sections to the extent possible, since horizontal sections or curves will cause a loss of air pressure and therefore will not obtain adequate performance as expected.
4. Depending on the model, manual or automatic control of the fan speeds will be available.

4 INSTRUCTIONS FOR USE



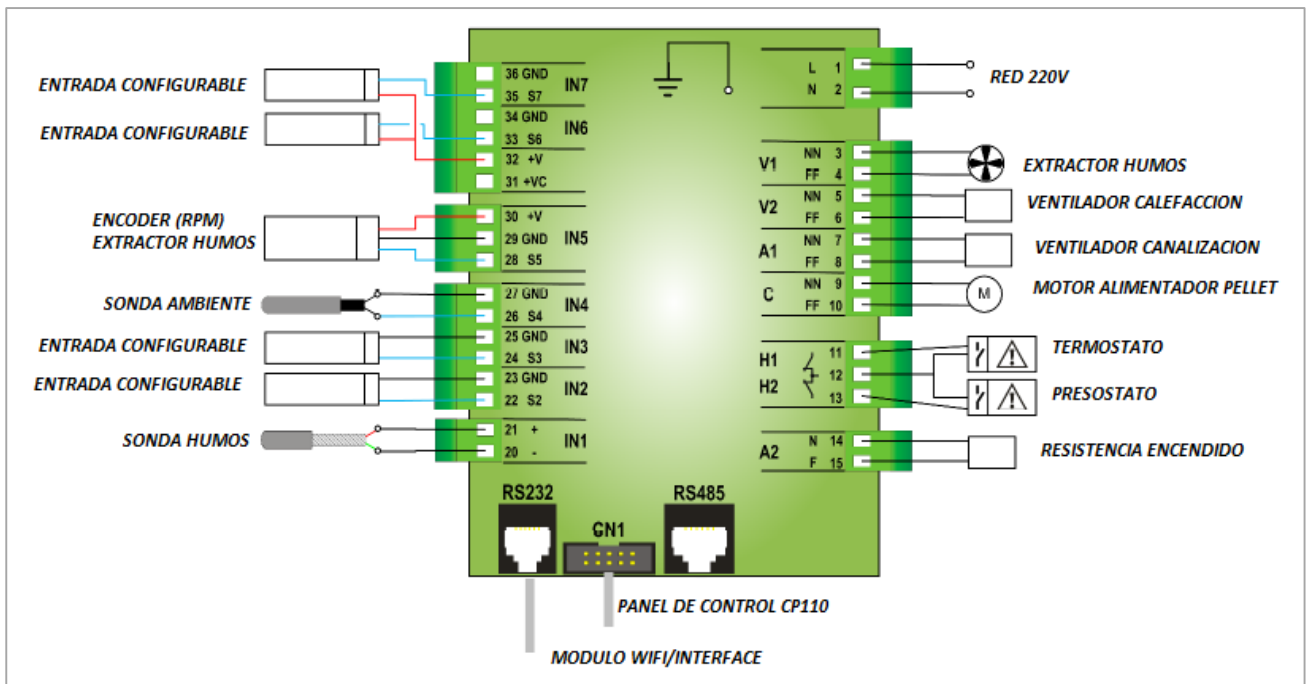

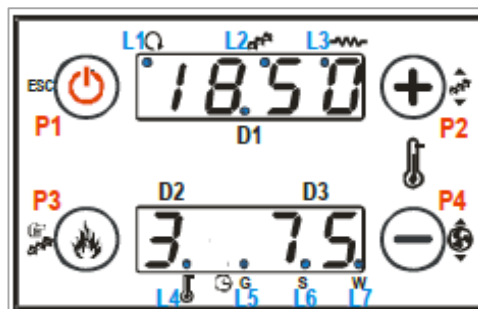

4.1 connections









4.2 control panel



ICON	DESCRIPTION
	Press and hold for +2 seconds to turn on or off and unlock alarm. One press will access the information display menu (one press each time to advance through the different displays) or exit from the menu, submenu and setting (one press each time to go back to the initial screen).
	With a press it is used to increase the operating temperature. The USER MENU scrolls through the menu, submenu, or setting that is displayed. Hold down for +2 seconds to access the percentage calibration of the pellet load in a range from 0 to +7 and 0 to -7.
	It is used to access the configuration of the working power (one press at a time to advance the combustion power). In MENU SETTINGS accesses the menu, submenu and confirms the setting displayed.
	With a press it is used to decrease the operating temperature. In the USER MENU, the menu, submenu or the setting that is displayed is returned. Hold down for +2 seconds to access the percentage calibration of the smoke extractor speed in a range from 0 to +7 and 0 to -7.
	HEATING FAN ON LED
	PELLET LOADING LED ON
	RESISTOR LED ON
	TEMPERATURE REACHED STATUS LED

 G	DAILY CHRONO LED ON
 S	WEEKLY CHRONO LED ON
 W	WEEKEND CHRONO LED ON
D1 	Screen that displays: time, operating status, errors, menu, submenu and parameter values
D2 	Display on which is displayed: power
D3 	Display on which is displayed: room temperature

4.3 Basic functions of the control panel.

1. **Switched on.** To turn on, press the key  at least 2 seconds. The display (D1) will show the message ChEc which starts the ignition process.
2. **Off.** To turn off press the key  at least 2 seconds. The display will show the message OFF.
3. **Modification of the ambient temperature.** To vary the desired temperature in a range from 7°C to 40°C, press the buttons  either  and after a few seconds of inactivity the value will be fixed.
4. **Modification of the work power.** To vary the work power in a range from 1 to 5, press the button . The display will show the word Pot alternated with the selected power and after a few seconds of inactivity the value will be fixed.
5. **ALARM release.** To unblock an alarm state, press the key  at least 2 seconds. If the stove is hot, a shutdown process will begin and the display (D1) will show the message Off.

4.4 Displays (D1) of operating states

DISPLAY	DESCRIPTION
HOUR	The stove is stopped. The current time is shown on the display (D1), the combustion power (D2) and the current room temperature (D3).
OFF	The stove is in the process of shutting down (only the smoke extraction and heating ventilation motors are operating at their maximum power).
CHECK	The stove is in a process of only air intake to sweep the chimney (only the smoke extractor motor is operating at its maximum power).
ON 1	The stove is in the process of preheating the ignition resistance (the ignition resistance and the smoke extractor motor are operating at a preset power).
ON 2	The stove is in the process of pre-charging pellets to the burner (the ignition resistance, the smoke extractor motor and the pellet loading motor are operating at a preset power).
ON 3	The stove is in the process of igniting the flame (the ignition resistance, the smoke extractor motor and the pellet loading motor are operating at a pre-established power).
ON 4	The stove continues the flame ignition process (the ignition resistance, the smoke extractor motor and the pellet loading motor are operating at a preset power).
ON 5	The stove is in the flame stabilization phase (the smoke extractor motor and the pellet loading motor are operating at a preset power).
HOUR	The stove is in the normal combustion power working phase (the smoke extractor motor, the heating fan motors and the pellet loading motor are operating at the selected power).
ALT A01, A02.....	The stove is in a locked state after the activation of an alarm (the stove is stopped).
REC	If the ON/OFF key is pressed in an OFF state, the REC message appears, which enables restarting at the end of the shutdown (only the smoke extractor motor and heating fan are in operation).

RUN M MOD	Combustion power modulation state when reaching a preset smoke excess temperature threshold (the smoke extractor motor and the pellet loading motor are operating at a preset power and the heating fan motors are operating at its maximum power).
MODULATES	Combustion power modulation status when reaching the selected room temperature value (the smoke extractor motor, the heating fan motors and the pellet loading motor are operating at their minimum power).
PCLR	The stove is immersed in the self-cleaning process of the brazier (the smoke extractor motor is operating at its maximum power, the heating fan motors are operating at the selected combustion power and the pellet loading motor is on operation at its minimum power).







4.5 Settings menus

The menus are accessed by pressing the button  and  at the same time. press the keys  and  to go forward or backward through the menus.

DISPLAY	DESCRIPTION
DOG	Ducting fan adjustment menu (only for compatible models).
CRON	Automatic on/off adjustment menu by day and time.
OROL	Time and day of the week setting menu
TV	Remote control setting menu
RCLR	Hour counter reset menu "CLEANING"
AUPO	Power adjustment menu.
LOAD	Pellet loading enable menu
TPAR	Technical parameters adjustment menu.

4.5.1 CAN Menu





Allows you to enable/disable the ductable fan and select its manual power in a range from 1 to 5 and automatic power (according to the combustion power).

press the key  To access. The option OFF, MAN or AUTO can be seen on display D1. Select the option with the keys  and  and access with the key . Now select the setting with the keys  and  and confirm with the key .





4. **OFF** to disable the fan. The message OFF is displayed on display D1.
5. **MAN** to select the power setting from 1 to 5. The message MAN is displayed on display D1, F on display D2 and 01, 02....on display D3.
6. **CAR** to select the AUTOMATIC power setting (according to the selected combustion power). The message AUTO is displayed on display D1.

4.5.2 CRON Menu

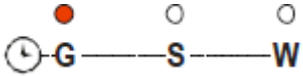
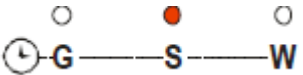
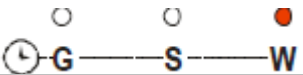
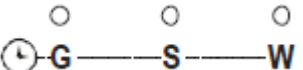
It allows enabling/disabling up to 3 automatic switching on and off by time slots and consists of 3 types of programming: daily, weekly and weekend.

press the key  To access. The option MODE, PROG or OFF can be seen on display D1. Select the option with the keys  either  and access with the key .

SUBMENU MODE (ENABLE PROGRAMMING MODE)	
MODALITY	LEDS
GIOR: DAILY PROGRAM	
SETT: WEEKLY PROGRAM	
FISE: WEEKEND PROGRAMMING	
OFF: ALL PROGRAMS DISABLED	

press the key  to access MODE. The option GIOR, SETT, FISE and OFF can be seen on display D1. Select the option with the keys  either  and confirm with the key . Go back last with the key  to the previous screen and now select PROG.

PROG SUBMENU (TIME BAND PROGRAMMING)	
MODALITY	VISUALIZATIONS
GIOR: PROGRAMMING FOR EACH OF THE DAYS OF THE WEEK	Display D1: TIME
	Display D2: N° ON-OFF *1, 2, 3, *1' 2' 3'
	Display D3: *Mo, Tu, We, Th, Fr, Sa, Su
sett: PROGRAM FOR THE WHOLE WEEK (MONDAY TO SUNDAY)	Display D1: TIME
	Display D2: N° ON-OFF *1, 2, 3, *1, 2, 3,
	Display D3: *MS
FISE: WEEKEND SCHEDULE (MONDAY TO FRIDAY AND SATURDAY TO SUNDAY)	Display D1: TIME
	Display D2: N° ON-OFF *1, 2, 3, *1, 2, 3,
	Display D3: *MF and SS

* Mo (Monday), Tu (Tuesday), We (Wednesday), Th (Thursday), Fr (Friday), Sa (Saturday), Su (Sunday)







* MS (Monday - Sunday)

* MF (Monday - Friday)

* SS (Saturday - Sunday)

*1, 2, 3, the digit followed by a quote below is displayed for power on.





*1' 2' 3' the digit is displayed followed by a quote above for shutdown.

press the key  to access PROG. The GIOR, SETT and FISE option can be viewed on display D1. Select the option with the keys  either  and access it with the key . Now the display D1 shows: ---- on display D2: **1**, (ignition 1) and on display D3: the selected chrono mode, example: **MS**. To change the time on display D1, hold down the key for a few seconds  until the digits appear **00.00**. Now you will be able to select the hour and minutes of ignition desired and confirm with the key . When confirming, the following will appear on display D1: **00.00** and on display D2: **1** (off 1). Now you will be able to select the desired shutdown time and minutes and confirm with the key . When confirming and in the following, follow the same steps for turning on and off 2 and 3.

ATTENTION! For each programming slot, the minutes can be modified at intervals of 15 (example: 20.00, 20.15, 20.45).





4.5.3 OROL Menu

Allows the configuration of the time and day of the week.

press the key  To access. The current time can be viewed on display D1 and on display D3 the day of the week (*Mo, Tu, We, Th, Fr, Sa, Su). Press the key again  to enable time editing and press the keys  either  to select it and confirm with the key  which in turn enables the edition of the minutes. From now on, follow the same steps until setting the minutes and day of the week.

4.5.4 Menu TELE

Allows you to enable or disable the remote control.

press the key  To access. The message ON and OFF can be seen on display D1. press the keys  either  to select ON or OFF and confirm with the key .





4.5.5 RCLR Menu

Allows you to reset the cleaning hours counter.

ATTENTION!Function to be carried out by the authorized technical assistance center.

4.5.6 AUPO Menu





Allows you to enable the power function in AUTOMATIC only mode.

press the key  To access. The message ON and OFF can be seen on display D1. press the keys  either  to select ON or OFF and confirm with the key .

ATTENTION!With this function enabled, display D2 will not show the value corresponding to the combustion power.

4.5.7 Menu LOAD

Enables the operation of the pellet loading motor with the stove stopped. This function is useful for priming the auger (worm) for loading pellets from the tank for the first ignition or after emptying the tank.

press the key  To access. The message ON and OFF can be seen on display D1. press the keys  either  to select ON or OFF and confirm with the key .

4.5.8 TPAR menu

Menu for parameter settings.

ATTENTION!Function to be carried out by the authorized technical assistance center.

4.6 alarms

<i>DISPLAY</i>	<i>DESCRIPTION</i>	<i>CAUSE</i>	<i>SOLUTION</i>
ER01	thermostat error	Pellet tank temperature sensor. Excessive tank temperature.	Let the stove cool down and resume combustion at a lower power.
ER02	Pressure switch error	Combustion gas pressure switch sensor. Combustion gas pressure-depression out of range.	Check for an obstruction in the chimney smoke circuit (wind, objects, debris, etc.) and restart the ignition.
ER03	flame extinguishing error	Fuel. Flame extinguishing in the work phase due to lack of pellets in the tank or due to insufficient pellet loading at minimum power or excess combustion air.	Refill the tank charge or see if the pellet charge in the brazier at minimum power is insufficient or if the combustion air is excessive and produces a torch type flame. Restart ignition. If the problem persists, contact the authorized technical assistance center.
ER05	Excess smoke temperature error.	Smoke temperature sensor. Excessive smoke temperature.	Let the stove cool down and resume combustion at a lower power.
ER07	encoder error	Speed sensor (RPM) smoke extractor. Reading error or possible sensor malfunction.	Contact the authorized technical assistance center.
ER08	encoder error	Speed sensor (RPM) smoke extractor. Speed regulation not achieved.	Contact the authorized technical assistance center.
ER12	not got power on error	Resistance ignition or fuel or brazier. Damage to the lighter or missing pellets in the tank or dirt in the brazier.	Check the activation (incandescence) of the ignition resistance or fill the charge of the deposit or check the cleanliness of the brazier. Reset the alarm and restart the ignition. If the ignition resistor breaks, contact the authorized technical assistance center.
ER15	Electric blackout error	Electrical blackout. In the event of a power failure, even for a few seconds, the stove turns off. When the electric current returns, the stove goes through a shutdown cycle and the display shows the message "Coolfire". When the cooling cycle is over, the stove restarts automatically.	Reset the alarm and restart the ignition.

4.7 Messages

<i>DISPLAY</i>	<i>DESCRIPTION</i>
sound	Anomaly in the control of the probes in the Check phase
CLR	Notifies that the scheduled operating hours for annual cleaning/maintenance have been reached

4.8 The remote control (optional for some models)



The system is designed to be used with a remote control via infrared (IR). This allows you to turn the stove on, off and change the power from a distance.

5 CLEANING AND MAINTENANCE

IMPORTANT! To ensure reliable, economical and safe operation of the heating system, the user is obliged to have the machine checked and cleaned at least once a year if it has not reached the total operating hours estimated for it, and whenever it does. This maintenance must be done by an authorized technical service on a mandatory basis during the current period of the guarantee. It is advisable to continue doing so once this period has expired.

Fires in the flue pipe due to the waste found there are not uncommon at the first cold weather or with the wind. Here are some tips in the unfortunate event that this might occur:

1. Immediately block air access to the duct.
2. Use sand or handfuls of coarse salt, not water, to put out the fire and coals.
3. Keep objects and furniture away from the hot duct.
4. Annual cleaning of the flue is essential.

Before carrying out any maintenance operation on the stove, take the following precautions:

1. Make sure that all the parts of the stove are cold.
2. Make sure the ashes are completely out.
3. Make sure that the main switch is in the OFF position.
4. Disconnect the plug from the socket, to avoid accidental contact.
5. After the maintenance phase, check that everything is in order as before the intervention (burner correctly positioned).

ATTENTION! Please carefully follow the instructions below for cleaning. Failure to comply can cause problems in the operation of the stove.

5.1 DAILY CLEANING

1. Combustion chamber cleaning:
 - Empty the ash box: vacuuming it or throwing the ash in the trash can.
 - Vacuum the combustion chamber: Take care that there are no burning embers yet. If so, your ash vacuum cleaner will catch fire.
 - Remove the ash that is located inside the stove and on the door.
 - Clean the glass with a damp cloth. If the operation is carried out with the stove hot, the glass could explode.



2. Burner Cleaning:

- Remove the burner every day simply by lifting it from its seat; then clean it of any ashes and any deposits that could form, paying particular attention to freeing clogged holes using a pointed tool (not supplied as machine equipment). This operation becomes necessary especially the first few times with each ignition, especially if pellets other than those provided by our company are used. The frequency of this operation will be determined by the frequency of use and for the choice of pellet.
- It is also advisable to check the burner support, sucking up any ash present.



3. Glass cleaning

- The stove has a self-cleaning glass system. While the stove is running, a layer of air moves across the surface of the stove, keeping ash and dirt away. However, over the hours a grayish patina will form that must be cleaned when the stove is turned off. Whether the glass gets dirty also depends on the quality and quantity of pellets used.
- The cleaning of the glass must be carried out with the stove cold and the products recommended and tested by our company.
- When carrying out this operation, always make sure that the gray gasket around the glass is in good condition. Failure to check the state of this gasket can compromise the stove's operation. However, low quality pellets can cause the glass to become dirty.



5.2 ANNUAL CLEANING (BY AUTHORIZED SERVICE CENTER).

ATTENTION! These operations must be scheduled annually by the Authorized Assistance Center and are necessary to ensure that the efficiency of the product is maintained, guaranteeing its operation in safe conditions.

1. Careful cleaning of the combustion chamber.

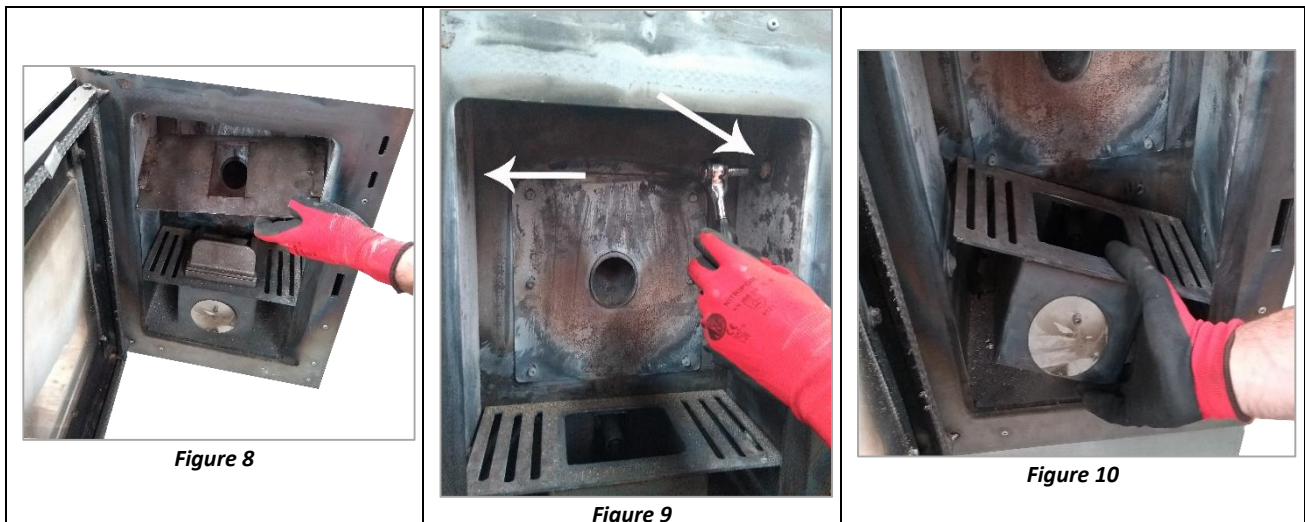

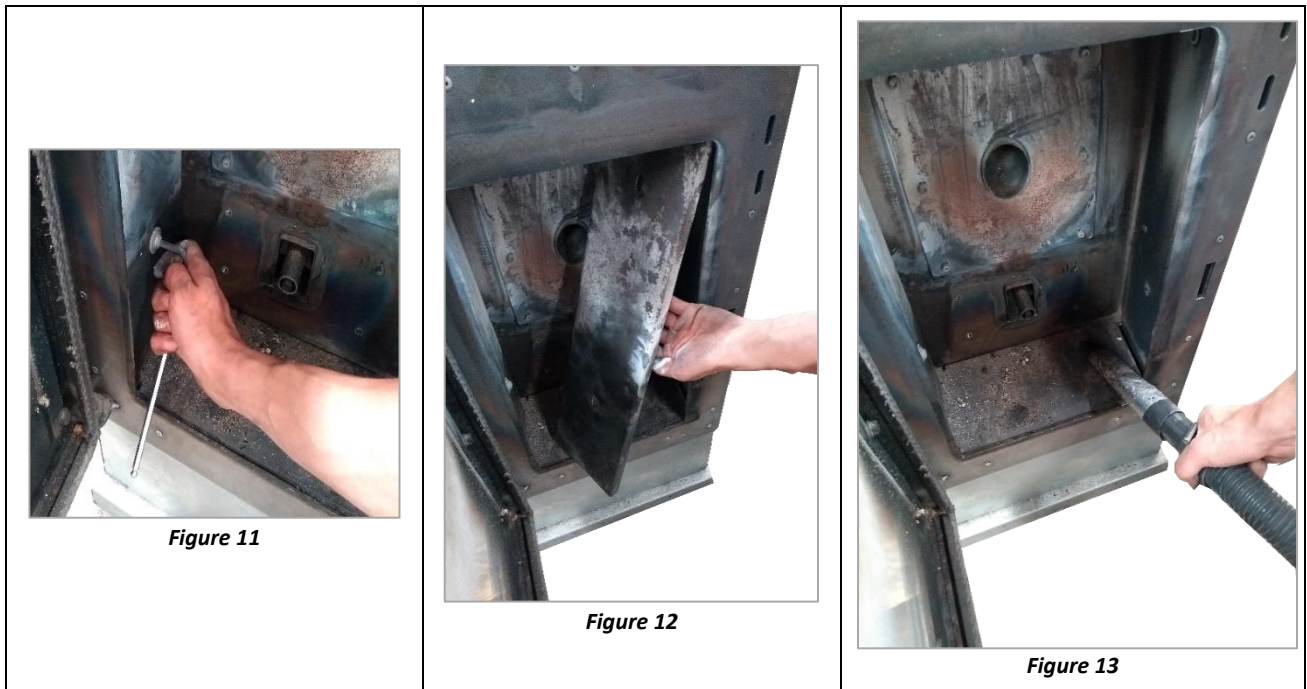

- **Step 1:**remove the baffle (Figure 8). To do this, remove the two screws that hold it.
- **Step 2:**remove the upper screws of the side flue passages (Figure 9).

NOTE: in some models it is necessary to remove some pieces of vermiculite instead of metal parts in order to proceed with cleaning. Carefully remove them and when finished put them back in the same position. Remember that vermiculite is very brittle.

- **Step 3:**remove the brazier support (Figure 10). To do this, you have to remove 4 screws that hold it to the front plate of the combustion chamber.
 - **Step 4:**remove the lower screws of the flue passages (Figure 11).
 - **Step 5:**remove the side flue passages (Figure 12).
 - **Step 6:**Finally, proceed to thoroughly vacuum the entire combustion chamber (Figure 13).
2. Cleaning and inspection of the smoke exhaust duct.
 3. Control of the tightness.
 4. Cleaning of mechanisms and moving parts (motors and fans).
 5. Control of the electrical part and electronic components.

5.3 SURFACE CLEANING

To clean the surfaces, use a cloth with water or water and neutral soap.



ATTENTION!

The use of aggressive detergents or solvents damages the surfaces of the stove. Before using any detergent, it is advisable to test it on an area that is not visible or contact the Authorized Assistance Center to request advice on the matter.

5.4 CLEANING OF METAL PARTS

To clean the metal parts of the stove, use a soft cloth dampened with water. Never clean metal parts with alcohol, solvents, gasoline, acetone or other degreasing substances. In case of use of said substances, our company declines all responsibility. Eventual variations in the color of the metal parts may be due to improper use of the stove.



ATTENTION!

It is necessary to clean the burner daily and the ashtray periodically. Little or no cleaning in some cases can cause stove ignition failures with consequent damage to it or to the environment (potential soot and unburned emissions). Do not reintroduce the pellets that are eventually found in the burner that have not burned.

6 LIABILITY OF THE MANUFACTURER

The manufacturer declines all direct and/or indirect criminal and/or civil liability for:

1. Non-compliance with the instructions contained in the instruction manual.
2. Unauthorized modifications and repairs.
3. Use not in accordance with security directives.
4. Installation not in accordance with the regulations in force in the country of installation and with the safety directives.
5. Lack of maintenance.
6. Use of non-original or non-specific spare parts for the stove model extraordinary events.

7 GENERAL WARRANTY CONDITIONS

1. The products issued by Vertex Life SL under any of its brands as of January 1, 2022 have the guarantee conditions provided for in the transposition of European Union directives on contracts for the sale of goods and supply of content or digital services. Modification of the consolidated text of the General Law for the Defense of Consumers and Users and other complementary laws, approved by Royal Legislative Decree 1/2007, of November 16, which have been carried out through the approval of Royal Decree 7/ 2021 of April 27, and Royal Decree Law 24/2021, of November 2.
9. To make the guarantee operational, the start-up or telematic verification and the interventions during the period of the same, must be carried out by a service authorized by Vertex Life SL through its CENSAT system. The user must be able to demonstrate to the authorized Vertex Life SL service personnel, the date of installation and start-up through CENSAT of the equipment when required to do so.
10. Vertex Life SL, in accordance with the aforementioned royal decrees, responds to the user for the lack of conformity of its products that manifest during the first three years from the date of acquisition of the good. In case of doubt about the date, the date of purchase of the product reflected in the purchase invoice will prevail. Unless proof or evidence to the contrary, it will be presumed that the lack of conformity of the product that manifests itself in the first two years from that date, already existed when the product was launched, except when for the goods this presumption is incompatible with their nature. or the nature of the non-conformity.
11. In accordance with the standard, the consumer or user will cooperate with the manufacturer and its CENSAT after-sales service to the extent reasonably possible and necessary to establish whether the cause of the lack of conformity is attributable to a manufacturing defect or to other reasons. The obligation to cooperate will be limited to the technical means available that are less intrusive for the consumer or user. When the consumer or user refuses to cooperate, the consumer or user being hereby informed of this obligation of said requirement in a clear and understandable manner, the burden of proof as to whether or not the lack of conformity existed at the time indicated in the article 120, sections 1 or 2, as applicable, will fall on the consumer or user.
12. For the activation of the guarantee and to be able to cover the requirements of the aforementioned legislation of any of the products, it will be mandatory to carry out the start-up or telematic verification carried out by a service authorized by Vertex Life sl through its CENSAT system. , given that the operation of the equipment is conditioned by the correct installation and connection to a gas outlet made in accordance with the standard.
13. In order for the guarantee to be effective, it will be essential that the user has complied with the installation and maintenance obligations required in the Building Technical Installation Regulations (RITE) included, among others, in articles 15 to 42.
14. The guarantee will not be operational in the following cases:
 - Breakdown or malfunction caused by incorrect installation according to the assembly instructions or non-compliance with current regulations in the installation of the appliance or in the combustion gas evacuation chimney or in the hydraulic or electrical networks.
 - Installations and maintenance carried out in breach of the installation requirements of current state or regional regulations. Prevailing but not exclusive, those included in the Building Thermal Installation Regulations (RITE) for equipment with a nominal thermal power equal to or greater than 5 kW.
 - For maintenance, in this sense, the alarm message from the equipment's operating hours counter must have been attended to in a timely manner.
 - Equipment in which inappropriate, non-approved accessories or accessories foreign to the original components have been used for its installation or operation.
 - Breakdown or malfunction derived from the use of fuels that are not approved or lack the required certification and qualities.
 - Faults produced or damage derived from the installation or any element or circumstance unrelated to the equipment itself.
 - Improper transport, storage or locations that can cause corrosion or abrasion in the paint or appearance of the equipment, lack of cleanliness, glass breakage, deterioration of the sealing joints, etc. Breakage due to impact of glass, ceramic pieces or similar.
 - Wear consistent with the extensive use of the appliances, such as those of the combustion burner, the smoke deflector or any other that may derive from improper use, not corresponding to that indicated in the manuals or above what is provided for in the terms of sale.
 - Equipment in which the intervention of unauthorized personnel within the CENSAT system has occurred during the warranty period.
 - Verification that the device has been in operation for a period longer than the warranty period.
15. The guarantee does not cover expenses derived from the disassembly of any element unrelated to the equipment such as fixings to the work, furniture, cabinets, etc., which hinder free access to the equipment or its components. Likewise, the home advice service on the operation of the device is not covered. Consequently, Vertex Life sl is exempt from all liability for damages to persons or property that may be related to the above text.
16. Any claim or non-conformity that is not expressly included in the current regulations or does not comply with the required legal conditions is excluded from the guarantee.

IT IS ESSENTIAL AND HIGHLY RECOMMENDED Before using the equipment, the user carefully reads the accompanying operating instructions. Always use our CENSAT after-sales system for any required start-up service, equipment breakdown and its maintenance.



**MANUAL
INSTRUÇÕES
PARA ESTUFAS
DE PELLET**



IMPORTANTE: LEIA CUIDADOSAMENTE



1. A garantia é válida a partir do primeiro acendimento efetuado por um técnico autorizado.
2. Não vire ou coloque o produto na posição horizontal durante a fase de transporte.
3. A instalação da estufa deve ser realizada por um técnico qualificado seguindo as normas locais em vigor.
4. Se o acendimento falhar, ou em caso de blackout, antes de repetir o acendimento, esvazie RIGOROSAMENTE o queimador. O não cumprimento deste procedimento pode causar a quebra do vidro da porta.
5. NÃO COLOQUE pellets MANUALMENTE no queimador para facilitar o acendimento da estufa.
6. Em caso de comportamento anormal da chama e em todos os outros casos, NUNCA DESLIGUE a estufa cortando a alimentação eléctrica, utilize o botão de desligar. Cortar a eletricidade significa impedir a evacuação de fumaça.
7. Se a fase de acendimento for prolongada (pellets úmidos ou de má qualidade) e favorecer a formação de fumaça excessiva no interior da câmara de combustão, é aconselhável abrir a porta para evacuá-la e manter-se em posição segura durante esta operação.
8. É muito importante usar pellets de boa qualidade e certificados. A utilização de pellets de má qualidade pode provocar um funcionamento incorreto e, em alguns casos, a quebra de peças mecânicas, pelo que a empresa está isenta de qualquer responsabilidade.
9. A limpeza normal do queimador e da câmara de combustão deve ser realizada diariamente. A empresa não se responsabiliza por anomalias derivadas do incumprimento dos referidos trabalhos.

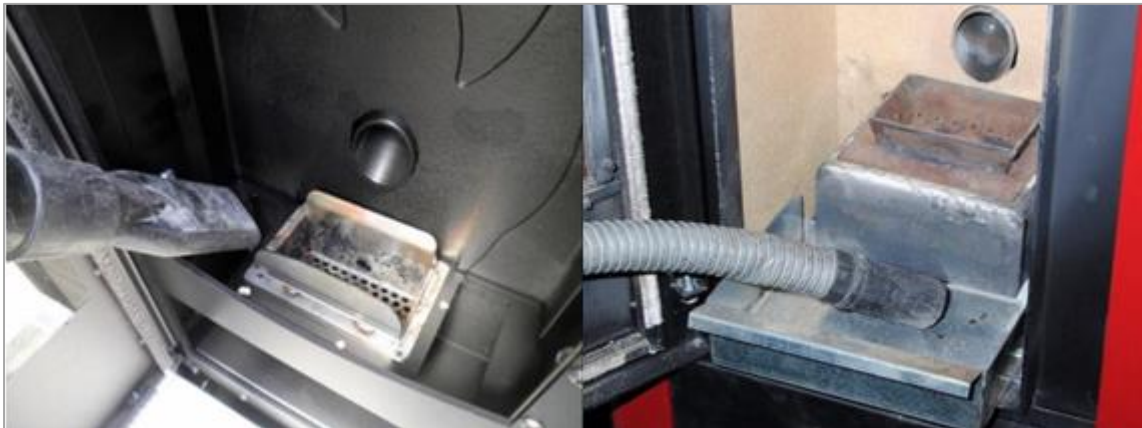

A empresa Eider Biomasa exime-se de toda responsabilidade por danos causados a pessoas ou coisas derivados do não cumprimento dos pontos destacados acima e por produtos não instalados de acordo com as normas locais vigentes.

1 AVISOS DE SEGURANÇA

1. As estufas são fabricadas de acordo com a norma EN 14785 (estufas a pellets), utilizando materiais de elevada qualidade e não poluentes. Para um melhor aproveitamento da sua estufa, aconselha-se seguir as instruções da brochura seguinte.
2. Leia atentamente este manual antes do uso ou qualquer operação de manutenção.
3. O objetivo da Eider Biomassa é fornecer o maior número de informações para garantir um uso mais seguro e evitar danos a pessoas, coisas ou partes delas.
4. Todos os fogões são testados internamente antes da entrega, portanto é possível encontrar resíduos em seu interior.
5. A instalação e ligação devem ser realizadas por pessoal qualificado em conformidade com as normas europeias (UNI 10683) e nacionais, as normas locais e as instruções de montagem anexas. A instalação elétrica do local onde está instalada a estufa deve ser realizada de acordo com as normas vigentes.
6. A combustão de resíduos, em particular de material plástico, danifica a estufa e a chaminé, sendo também proibida pela lei de proteção contra emissões de substâncias nocivas.
7. Nunca use álcool, gasolina ou outros líquidos altamente inflamáveis para acender o fogo ou reanimá-lo durante a operação.
8. Não coloque na estufa uma quantidade de combustível superior à indicada na brochura.
9. Não modifique o produto.
10. É proibido utilizar o aparelho com a porta aberta ou com o vidro partido.
11. Não utilize o aparelho, por exemplo, como varal, superfície de apoio ou escada, etc.
12. Não instale a estufa em quartos ou casas de banho.

**GUARDE O MANUAL PARA REFERÊNCIA FUTURA
ANTES DE QUALQUER NECESSIDADE OU ESCLARECIMENTO, ENTRE EM CONTATO COM
UM REVENDEDOR AUTORIZADO**

2 NORMAS GERAIS DE SEGURANÇA

1. Utilize esta estufa apenas conforme descrito neste manual. Qualquer outro uso não recomendado pelo fabricante pode causar incêndios ou acidentes às pessoas.
2. Certifique-se de que o tipo de alimentação esteja de acordo com o indicado na placa de dados (220V~/50Hz).
3. Este aparelho não deve ser utilizado por pessoas (incluindo crianças) com capacidades físicas, sensoriais ou mentais reduzidas, ou sem a experiência e conhecimento necessários, a menos que uma pessoa responsável por sua segurança controle o uso do aparelho ou forneça as instruções de uso pertinentes .
4. Se o aparelho não for utilizado ou por motivos de limpeza, desconecte a fonte de alimentação da rede elétrica. Para desligar a estufa, coloque o interruptor na posição O e retire a ficha da tomada.
5. Em hipótese alguma feche as aberturas de entrada de ar de combustão e saída de fumaça.
6. Não toque na estufa com as mãos molhadas porque está equipada com componentes elétricos.
7. Não use o aparelho com cabos ou plugues danificados.
8. O uso de extensões é desencorajado, pois a extensão pode ficar quente e causar risco de incêndio. Nunca use uma única extensão para executar mais de um aparelho.
9. Durante o funcionamento normal, algumas partes da estufa, como a porta, o vidro e o puxador, podem atingir temperaturas elevadas. Portanto, preste atenção ao caso, especialmente para crianças. Consequentemente, evite o contato da pele desprotegida com a superfície quente.
10. Não mergulhe o cabo, a ficha ou qualquer outro componente do aparelho em água ou outros líquidos.
11. Não utilize a estufa em ambientes poeirentos ou com vapores inflamáveis (por exemplo, numa oficina ou garagem). Existe risco de incêndio se, durante o funcionamento, o fogão for coberto ou entrar em contato com material inflamável, incluindo cortinas, cortinas, cobertores, etc. MANTENHA O PRODUTO LONGE DESTES MATERIAIS.
12. Um fogão tem partes internas que geram arcos ou faíscas. Não deve ser utilizado em áreas que possam ser perigosas, como áreas com risco de incêndio, explosão, áreas carregadas de substâncias químicas ou atmosferas carregadas de umidade.
13. Não use o aparelho próximo a banheiras, chuveiros, pias ou piscinas.
14. Não use ao ar livre.
15. Não tente reparar, desmontar ou modificar o aparelho. O aparelho não contém peças que possam ser reparadas pelo usuário.

16. **ATENÇÃO! Esta estufa trabalha exclusivamente com pellets; NÃO USE COMBUSTÍVEIS QUE NÃO SEJA PELLETS. Qualquer outro material que queime causará uma avaria e mau funcionamento do dispositivo.**
17. **Armazene o pellet em local fresco e seco. Se for guardado em locais muito frios ou húmidos, o potencial térmico da estufa pode ser reduzido. Preste atenção especial ao armazenamento e manuseio dos sacos de pellets para evitar que sejam amassados e resultem na formação de serragem.**
18. **Limpe regularmente o queimador a cada acendimento ou a cada reabastecimento de pellets.**
19. A fornalha deve ser mantida fechada, exceto durante a recarga ou eliminação de resíduos, para evitar que a fumaça escape.
20. Não ligue e desligue o fogão de forma intermitente, pois está equipado com componentes elétricos e eletrônicos que podem ser danificados.
21. Não utilize o aparelho como incinerador ou de qualquer outra forma que não aquela para a qual foi concebido.
22. Não use combustíveis líquidos.
23. Não faça nenhuma modificação não autorizada no dispositivo.
24. Utilize apenas peças sobressalentes originais recomendadas pelo fabricante.
25. O combustível vem em pequenos cilindros com diâmetro de 6-7 mm, comprimento máximo de 40 mm e umidade máxima de 8%. A estufa está fabricada e calibrada para queimar pellets de vários tipos de madeira prensada em conformidade com as normas de protecção do meio ambiente.
26. A troca de um tipo de pellet por outro pode resultar em uma pequena variação no nível de desempenho, que às vezes nem é percebida. A referida variação pode ser resolvida aumentando ou diminuindo o poder de uso em uma única etapa.
27. É importante que a estufa seja transportada respeitando as normas de segurança. Movimentos descuidados e golpes devem ser evitados, pois podem danificar a cerâmica ou a estrutura.
28. A estrutura metálica é tratada com tinta para altas temperaturas. Durante as primeiras partidas, podem ser liberados odores ruins da tinta nas partes metálicas que secam. Isso não implica nenhum perigo e é suficiente para ventilar os quartos. Após as primeiras ignições, a tinta atinge sua resistência máxima e suas características físico-químicas definitivas.
29. O tanque pode conter até 15 kg de pellets. Para recarregá-lo, basta levantar a tampa de acesso e despejar os pellets, mesmo com a máquina ligada, prestando atenção para esquadrihar o tanque. Em caso de ausências prolongadas, recarregue a caução para garantir a sua autonomia. Pode acontecer que, se o tanque for esvaziado, o sem-fim seja totalmente descarregado até que a máquina seja desligada. Para reiniciá-lo e trazê-lo para as condições ideais, podem ser necessárias duas partidas, caso o worm seja particularmente longo.
30. **ATENÇÃO! Se a instalação não for realizada de acordo com os procedimentos indicados, em caso de falha de energia, pode produzir fumos de combustão no ambiente. Em alguns casos, pode ser necessário instalar um grupo de continuidade.**
31. **ATENÇÃO! Sendo a estufa um aparelho de aquecimento, apresenta superfícies muito quentes. Justamente por isso, recomenda-se o máximo cuidado durante a operação:**
32. **COM O FOGÃO LIGADO:**
 - ✓ A porta nunca deve ser aberta.
 - ✓ O vidro da porta não deve ser tocado porque está muito quente.
 - ✓ Deve-se ter cuidado para que as crianças não se aproximem do fogão.
 - ✓ A saída de fumaça não deve ser tocada.
 - ✓ Nenhum líquido deve ser derramado em casa.
 - ✓ Nenhum tipo de manutenção deve ser realizada até que a estufa esteja fria.
 - ✓ Nenhum tipo de intervenção deve ser realizado, exceto por pessoal qualificado.
 - ✓ Todas as instruções deste manual devem ser respeitadas e seguidas.

3 INSTALAÇÃO

3.1 INDICAÇÕES GERAIS

1. Providencie a ligação à chaminé para a evacuação dos fumos.
2. O aparelho deve ser instalado em um piso com capacidade de carga adequada. Colocar a estufa no chão numa posição favorável para a ligação da chaminé e perto da entrada de "ar de combustão". Se a construção existente não atender a este requisito, medidas apropriadas devem ser tomadas (por exemplo, placa de distribuição de carga).

3. Forneça a conexão para a linha elétrica com instalação de aterramento. A instalação elétrica do local onde está instalada a estufa deve ser ligada à terra; caso contrário, podem ocorrer anomalias no painel. Além disso, a referida instalação deve ser alimentada pela rede convencional, pois uma instalação elétrica alimentada do tipo "painel fotovoltaico" provocará anomalias no funcionamento da placa eletrônica da estufa e até a sua rutura. No entanto, verifique com seu instalador a compatibilidade de sua instalação fotovoltaica.
4. É necessário proteger do calor todas as estruturas que podem pegar fogo se expostas ao calor excessivo. Pisos de madeira ou material inflamável devem ser protegidos com material incombustível (por exemplo: chapa de 4 mm).
5. A instalação do aparelho deve garantir um fácil acesso para a limpeza do próprio aparelho, das condutas de gases de escape e da chaminé.
6. O aparelho não é adequado para ser instalado em um conduíte compartilhado.
7. Durante o seu funcionamento, a estufa retira uma quantidade de ar do ambiente onde se encontra, pelo que é necessário que o local onde se encontra disponha de um sistema de recirculação do ar.
8. Os tubos que devem ser utilizados para a saída de fumaça devem ser tubos específicos para fogões a combustível sólido: aço pintado, aço inoxidável, etc.
9. É sempre aconselhável respeitar as distâncias mínimas e, se necessário, instalar também painéis isolantes resistentes ao calor e ignífugos (lã de rocha, cimento celular, etc.).
10. Não instale a estufa em quartos ou casas de banho.
11. Não deve ser instalado em atmosferas explosivas ou ambientes que possam ser potencialmente explosivos devido à presença de máquinas, materiais ou poeiras que possam provocar emissões de gases ou serem facilmente inflamados por faíscas. Antes de instalar a estufa, verifique se todos os acabamentos ou possíveis feixes de material combustível estão localizados a uma distância adequada e fora da área de radiação da referida chaminé; No entanto, deve-se considerar que, para não prejudicar o bom funcionamento do aparelho, é imprescindível criar uma recirculação do ar em seu interior.
12. Quando a estufa for instalada em ambientes rodeados de materiais combustíveis (exemplo: móveis, painéis de madeira, cortinas, etc.) devem ser respeitadas as seguintes distâncias: "Ver placa de identificação (marcação CE) da estufa".

3.2 AR DE COMBUSTÃO E VENTILAÇÃO



figura 1

ATENÇÃO! A imagem acima é indicativa. O local onde se encontra a saída e as respetivas dimensões serão diferentes para cada modelo de artigo.

1. Se no local onde está instalado o recuperador de calor não existirem janelas ou se estas e as portas estiverem hermeticamente fechadas ou se no local onde estiver instalado o recuperador de calor existirem dispositivos como exaustor, deve-se fornecer ar tanto para a combustão como para a ventilação. de fora.
2. No caso anterior, é obrigatório que a alimentação do ar de combustão à estufa seja feita pelo exterior. Pode-se utilizar mangas de pvc (rígidas, flexíveis, etc.) com o mesmo diâmetro da boca do fogão (ver figura 1) e cujo comprimento não ultrapasse a espessura da parede (aprox. 30 ou 50 cm).

3.3 CHAMINÉ

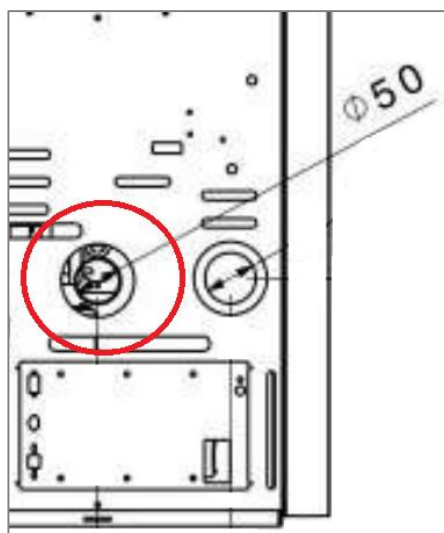
3.3.1 DUTOS DE SAÍDA DE FUMO



Figura 2

ATENÇÃO! De acordo com a norma RITE para instalações térmicas em edifícios e sua instrução técnica "IT 1.3.4.1.3.1. Evacuação dos produtos da combustão" todas as instalações térmicas serão dotadas de condutas de evacuação dos produtos da combustão que fluem pela cobertura do edifício.

1. A chaminé é um dos elementos chave para o bom funcionamento da estufa. As melhores são as de aço (inox ou aluminizado), pela qualidade dos materiais, resistência, durabilidade, facilidade de limpeza e manutenção.
2. Na parte posterior, a estufa tem uma chaminé circular para uma ligação de tubo Φ 80mm.

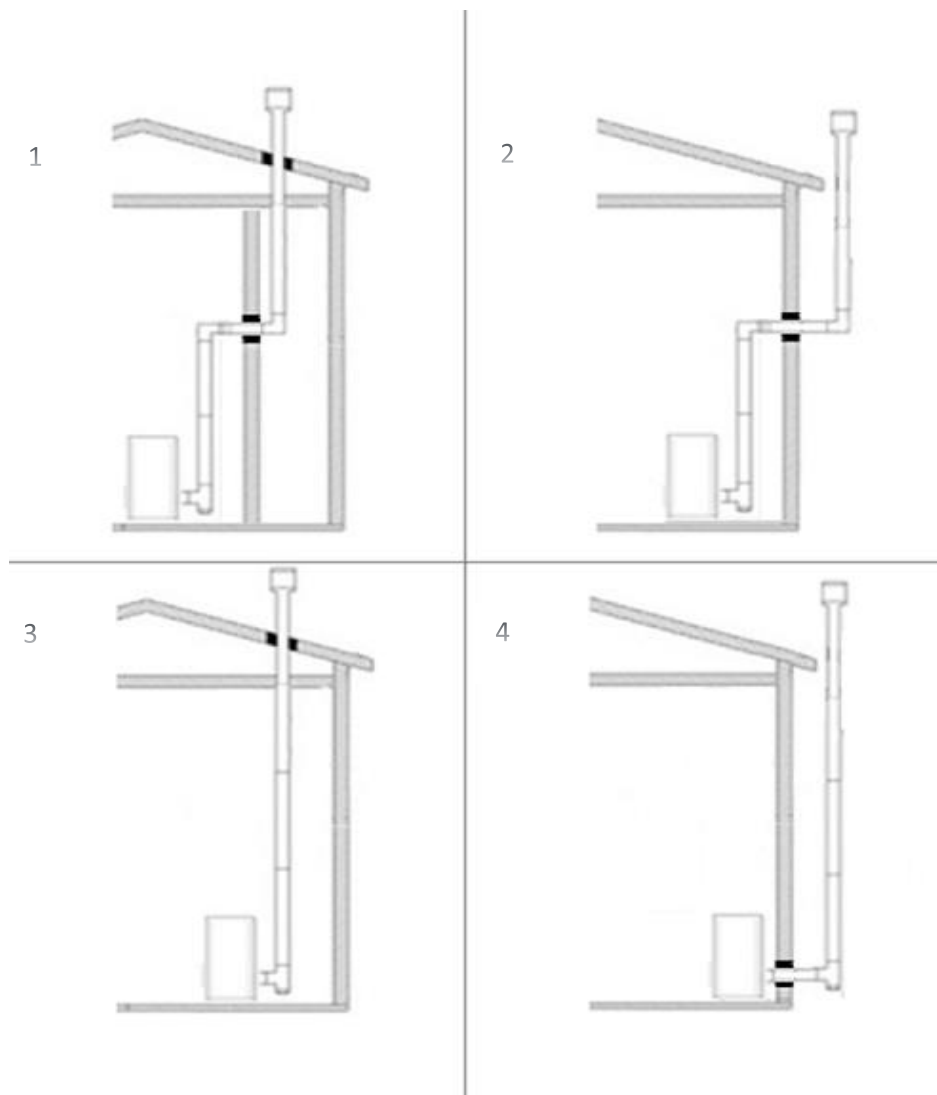

Figura 3

ATENÇÃO! A imagem acima é indicativa. O local onde se encontra a saída e as respetivas dimensões serão diferentes para cada modelo de artigo.

3. Haverá um registo na parte inferior da conduta de evacuação que permite a eliminação de resíduos sólidos e líquidos. Este registo está normalmente incorporado no T que será imediatamente afixado à saída da estufa (ver figura 3).
4. Aconselha-se vedar a conduta ao terminal da estufa com silicone resistente a altas temperaturas (1000°C) ou fita adesiva de alumínio resistente a altas temperaturas.
5. O comprimento de tubo vertical necessário para uma tiragem natural (depressão de fumaça) pode ser diferente em cada instalação dependendo de vários fatores, mas em geral pode variar de aproximadamente 4 m a 6 m. Em qualquer caso, seria necessária uma medição de calado para garantir uma depressão mínima de cerca de ± 15 Pa (pascais).
6. No caso da saída da chaminé para uma chaminé existente que não esteja perfeitamente perpendicular à saída dos fumos da lareira e para os casos em que a saída para o exterior se faça pela fachada (ver casos 1 e 2 da figura 2), é está prevista uma ligação das condutas por meio de cotovelos. Estas podem chegar a 90° e não devem sofrer estreitamento. Além disso, serão abordados:
 - É permitido um máximo de 2 cotovelos (45° ou 90°) ao longo da instalação.
 - A 1ª curva será utilizada a partir de um comprimento mínimo de 2 m do T.
 - Admite-se um troço horizontal, que tenha um desnível e que seja o mais curto possível (1,5 m máx.)
 - Um 2º cotovelo será usado para continuar o duto verticalmente enquanto ele terminar no telhado do edifício.
7. No caso de passagem por pisos, é necessário interpor uma manga isolante de 10 cm de espessura.
8. A chaminé deve ser impermeável aos agentes atmosféricos. **IMPORTANTE!** É absolutamente recomendável isolar a chaminé em todo o seu comprimento. O isolamento permite manter a temperatura dos fumos elevada, otimizar a tiragem, evitar a condensação e reduzir os depósitos de partículas não queimadas nas paredes da conduta. Para fazer isso, use dutos isolados (parede dupla). Porém, para os casos em que o conduíte esteja ao alcance das pessoas (conforme norma RITE), o referido conduíte deve ser isolado.
9. Não é permitido o uso de tubos de plástico, materiais rígidos ou flexíveis não aprovados para biomassa.
10. O comprimento total da instalação do duto nunca deve exceder 6 m (vertical) para tubos de seção Φ 80mm e 8 m para tubos de seção Φ 100mm.

Ø TUBO	Metros tubo vertical máximo (instalação total)	Medidores mínimos de tubo vertical (de T)	Medidores máximos de tubos horizontais	Número máximo de cotovelos	T com registrador
80	6	2	1,5	2 (45° ou 90°)	1
100	8	2	1,5	2 (45° ou 90°)	1

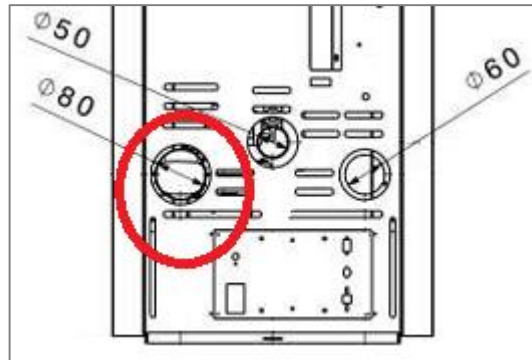
3.3.2 ACABAMENTO DA CHAMINÉ

ATENÇÃO! Estas indicações são dadas para as chaminés com acabamento de obra existente na cobertura do edifício.

A correta instalação do acabamento da chaminé permite otimizar o funcionamento da estufa. O revestimento antivento da chaminé deve ser constituído por um número de elementos tal que a soma da sua secção, à saída, seja sempre o dobro da da chaminé. O acabamento deve ser colocado de forma que ultrapasse a cumeeira do telhado em aproximadamente 150 cm, para que fique a pleno vento.



Figura 4

Inclinação do telhado [°]	Largura horizontal da zona de gesso a partir do eixo da crista A [m]	Altura mínima da saída do teto $H_{min} = Z + 0,50\text{m}$	Altura da zona de renderização Z [m]
quinze	1,85	1,00	0,50
30	1,50	13h30	0,80
quatro. Cinco	13h30	2,00	1,50
60	1.20	2,60	2.10

3.4 DUTOS DE SAÍDA DE AR COM DUTO (SOMENTE PARA MODELOS COM DUTO)

Os produtos com saída para conduta dispõem de um ventilador auxiliar com possibilidade de aquecer um local contíguo ou superior ao local onde se encontra a estufa. A boca de saída está localizada na parte posterior da estufa e tem um diâmetro de 80 mm.

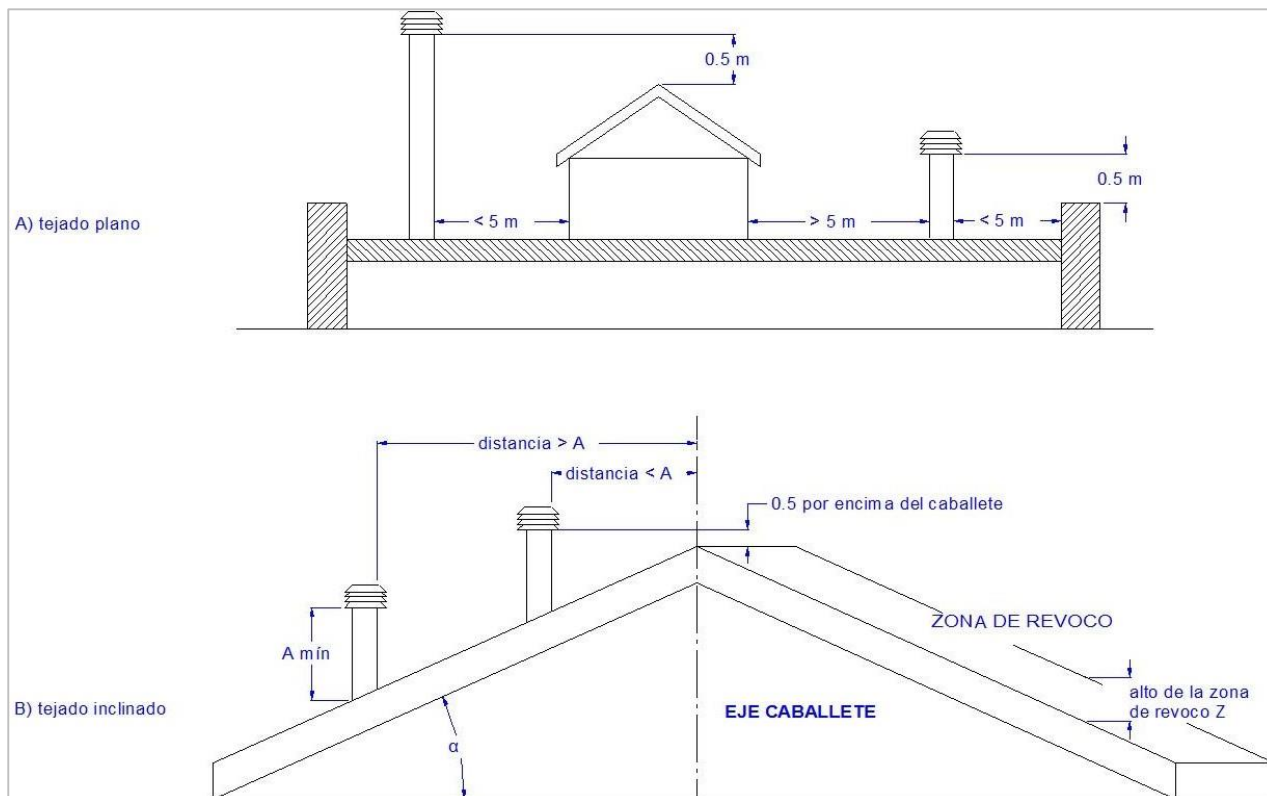

Figura 5

ATENÇÃO! A imagem acima é indicativa. O local onde se encontra a saída e as respetivas dimensões serão diferentes para cada modelo de artigo.

1. O tubo deve ser resistente a altas temperaturas. Nunca use plástico ou material inflamável.
2. A instalação da conduta é indicada para locais contíguos ou superiores ao local onde se encontra a estufa e cujo comprimento máximo em todo o seu comprimento e que permita um desempenho óptimo de caudal e temperatura do ar é de cerca de 5 m.
3. Instale o duto em seções verticais na medida do possível, pois seções horizontais ou curvas causarão uma perda de pressão de ar e, portanto, não obterão o desempenho adequado como esperado.
4. Dependendo do modelo, o controle manual ou automático das velocidades do ventilador estará disponível.

4 INSTRUÇÕES DE USO

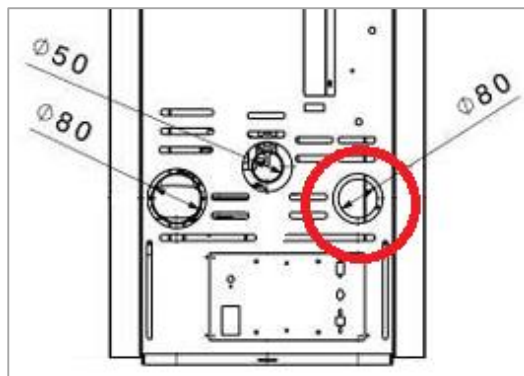

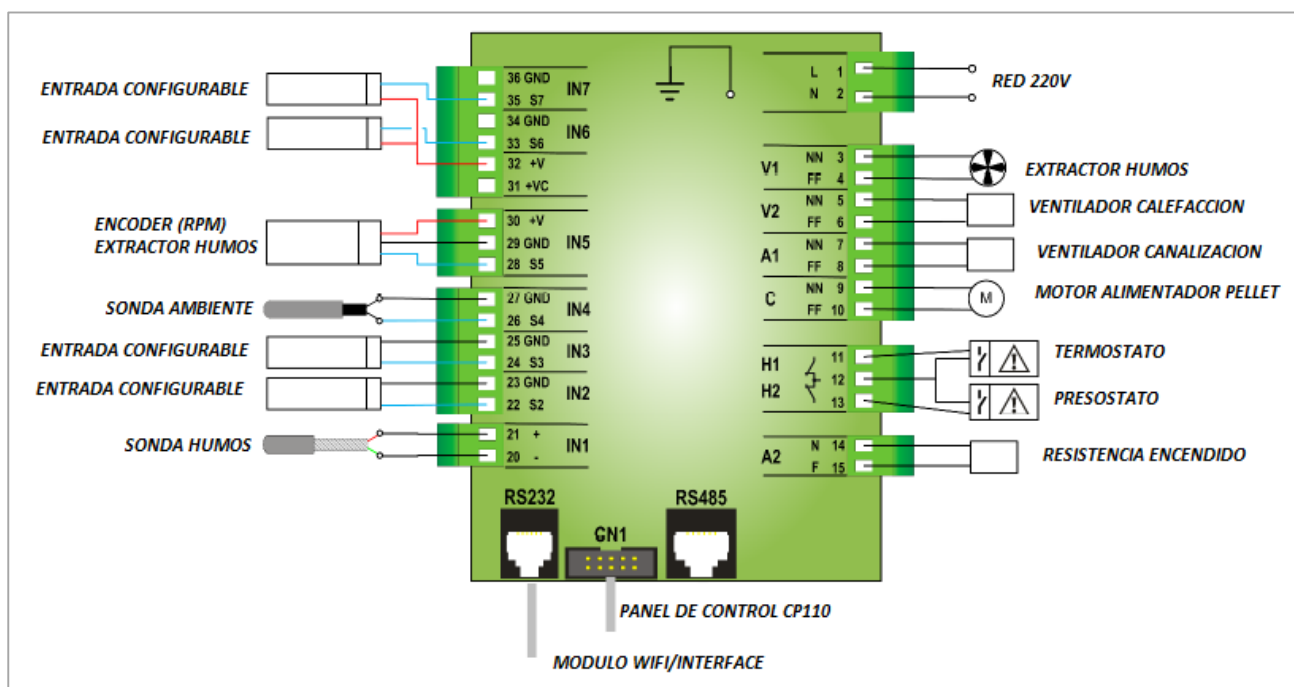



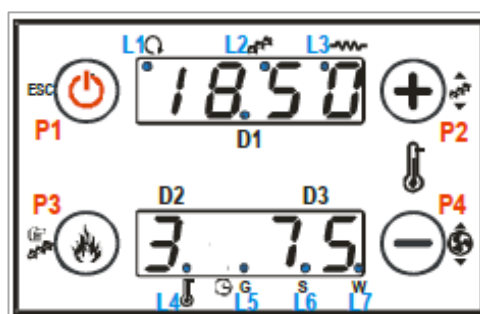



4.1 conexões









4.2 painel de controle



ÍCONE	DESCRIÇÃO
	Pressione e segure por +2 segundos para ligar ou desligar e desbloquear o alarme. Um toque acessa o menu de exibição de informações (um toque de cada vez para avançar pelas diferentes exibições) ou sai do menu, submenu e configuração (um toque de cada vez para voltar à tela inicial).
	Com uma prensa, é usado para aumentar a temperatura de operação. O MENU DO USUÁRIO percorre o menu, submenu ou configuração que é exibido. Pressione +2 segundos para acessar a calibração percentual da carga de pellets em uma faixa de 0 a +7 e 0 a -7.
	É usado para acessar a configuração da potência de trabalho (uma pressão por vez para avançar a potência de combustível). Em CONFIGURAÇÕES DO MENU acessa o menu, submenu e confirma a configuração exibida.
	Com uma prensa, é usado para diminuir a temperatura de operação. No MENU DO USUÁRIO, o menu, submenu ou a configuração exibida é retornada. Pressione +2 segundos para acessar a calibração percentual da velocidade do extrator de fumaça em uma faixa de 0 a +7 e 0 a -7.

	VENTILADOR DE AQUECIMENTO EM LED
	LED DE CARREGAMENTO DE PELLET LIGADO
	LED RESISTOR LIGADO
	LED DE ESTADO DE TEMPERATURA ALCANÇADA
	LED DE CRONO DIÁRIO LIGADO
	LED DE CRONO SEMANAL LIGADO
	FIM DE SEMANA CHRONO LED LIGADO
D1 	Tela que exhibe: hora, status operacional, erros, menu, submenu e valores de parâmetros
D2 	Display no qual é exibido: power
D3 	Visor no qual é exibido: temperatura ambiente

4.3 Funções básicas do painel de controle.





- Ligado.** Para ligar, pressione a tecla  pelo menos 2 segundos. O display (D1) mostrará a mensagem ChEc que inicia o processo de ignição.
- Desligado.** Para desligar pressione a tecla  pelo menos 2 segundos. O display mostrará a mensagem OFF.
- Modificação da temperatura ambiente.** Para variar a temperatura desejada em uma faixa de 7°C a 40°C, pressione os botões  qualquer  e após alguns segundos de inatividade o valor será corrigido.
- Modificação da força de trabalho.** Para variar a força de trabalho em uma faixa de 1 a 5, pressione o botão . O display mostrará a palavra Pot alternada com a potência selecionada e após alguns segundos de inatividade o valor será fixo.
- Liberação de ALARME.** Para desbloquear um estado de alarme, pressione a tecla  pelo menos 2 segundos. Se a estufa estiver quente, iniciar-se-á um processo de paragem e o display (D1) apresentará a mensagem Desligado.

4.4 Exibições (D1) dos estados operacionais

MOSTRAR	DESCRIÇÃO
HORA	O fogão está parado. No display é visualizada a hora atual (D1), a potência de combustão (D2) e a temperatura ambiente atual (D3).
DESLIGADO	A estufa está em processo de apagamento (apenas os motores de extração de fumos e de ventilação do aquecimento funcionam na potência máxima).
VERIFICAR	A estufa está em processo de apenas aspiração de ar para varrer a chaminé (só o motor do exaustor de fumos está a funcionar na sua potência máxima).
EM 1	A estufa está a pré-aquecer a resistência de acendimento (a resistência de acendimento e o motor do extractor de fumos funcionam a uma potência predefinida).
ON 2	A estufa está em processo de pré-carga de pellets ao queimador (a resistência de acendimento, o motor do extractor de fumos e o motor de carregamento de pellets funcionam a uma potência predefinida).
EM 3	A estufa está em processo de acendimento da chama (a resistência de acendimento, o motor do extractor de fumos e o motor de carregamento de pellets estão a funcionar a uma potência pré-estabelecida).
EM 4	A estufa continua o processo de acendimento da chama (a resistência de acendimento, o motor do extractor de fumos e o motor de carregamento de pellets funcionam a uma potência predefinida).
EM 5	A salamandra encontra-se na fase de estabilização da chama (o motor de extração de fumos e o motor de carregamento de pellets funcionam a uma potência predefinida).
HORA	A estufa encontra-se na fase normal de funcionamento da potência de combustão (o motor do extractor de fumos, os motores das ventoinhas de aquecimento e o motor de carregamento de pellets funcionam à

	potência seleccionada).
ALT A01, A02.....	A estufa fica bloqueada após a ativação de um alarme (a estufa está parada).
GRAVANDO	Se a tecla ON/OFF for pressionada no estado OFF, aparece a mensagem REC, que habilita o reinício no final do desligamento (somente o motor do extrator de fumaça e o ventilador de aquecimento estão em operação).
EXECUTAR M MOD	Estado de modulação da potência de combustão ao atingir um limite de temperatura de excesso de fumaça predefinido (o motor do extrator de fumaça e o motor de carregamento de pellets estão operando em uma potência predefinida e os motores dos ventiladores de aquecimento estão operando em sua potência máxima).
MODULA	Estado da modulação da potência de combustão ao atingir o valor de temperatura ambiente seleccionado (o motor do extrator de fumos, os motores dos ventiladores de aquecimento e o motor de carregamento de pellets funcionam na sua potência mínima).
PCLR	A estufa é imersa no processo de auto-limpeza da braseira (o motor do extrator de fumos funciona à potência máxima, os motores dos ventiladores de aquecimento funcionam à potência de combustão seleccionada e o motor de carregamento de pellets funciona à potência mínima).







4.5 Menus de configurações

Os menus são acessados pressionando o botão  e  ao mesmo tempo. pressione as teclas  e  para avançar ou retroceder nos menus.

MOSTRAR	DESCRIÇÃO
CACHORRO	Menu de regulação do ventilador das condutas (apenas para modelos compatíveis).
CRON	Menu de ajuste automático liga/desliga por dia e hora.
OROL	Menu de configuração de hora e dia da semana
televisão	Menu de configuração do controle remoto
RCLR	Menu de reinicialização do contador de horas "LIMPEZA"
AUPO	Menu de ajuste de energia.
CARREGAR	Menu de ativação do carregamento de pellets
TPAR	Menu de ajuste de parâmetros técnicos.

4.5.1 Menu CAN





Permite habilitar/desabilitar o ventilador dutoviário e selecionar sua potência manual em uma faixa de 1 a 5 e potência automática (conforme a potência de combustão).













pressione a tecla  Acessar. A opção OFF, MAN ou AUTO pode ser visualizada no display D1. Selecione a opção com as teclas  e  e acesso com a chave . Agora selecione a configuração com as teclas  e  e confirme com a tecla .

7. **DESLIGADO** para desativar o ventilador. A mensagem OFF é exibida no display D1.
8. **HOMEM** para selecionar a potência de 1 a 5. A mensagem MAN é exibida no display D1, F no display D2 e 01, 02....no display D3.
9. **CARRO** para selecionar a potência AUTOMÁTICA (de acordo com a potência de combustão seleccionada) No display D1 é visualizada a mensagem AUTO.





4.5.2 Menu CRON

Permite habilitar/desabilitar até 3 acendimentos e desligamentos automáticos por faixas horárias e é composto por 3 tipos de programação: diária, semanal e fim de semana.

pressione a tecla  Acessar. A opção MODE, PROG ou OFF pode ser visualizada no display D1. Selecione a opção com as teclas  qualquer  e acesso com a chave .

MODO SUBMENU (ATIVAR MODO DE PROGRAMAÇÃO)	
MODALIDADE	LEDs
GIOR: PROGRAMA DIÁRIO	 G —  S —  W
CONFIGURAÇÃO: PROGRAMA SEMANAL	 G —  S —  W
FISE: PROGRAMAÇÃO DO FINAL DE SEMANA	 G —  S —  W
OFF: TODOS OS PROGRAMAS DESATIVADOS	 G —  S —  W

pressione a tecla  para acessar o MODO. As opções GIOR, SETT, FISE e OFF podem ser visualizadas no display D1.

Selecione a opção com as teclas  qualquer  e confirme com a tecla . Volte por último com a chave  para a tela anterior e agora selecione PROG.

SUBMENU PROG (PROGRAMAÇÃO DE FAIXA HORÁRIO)	
MODALIDADE	VISUALIZAÇÕES
GIOR: PROGRAMAÇÃO PARA CADA UM DOS DIAS DA SEMANA	Exibição D1: HORA
	Visor D2: Nº ON-OFF
	*1, 2, 3, *1' 2' 3'
	Display D3: *Mo, Tu, We, Th, Fr, Sa, Su
assentamento: PROGRAMAÇÃO PARA TODA A SEMANA (SEGUNDA A DOMINGO)	Exibição D1: HORA
	Visor D2: Nº ON-OFF
	*1, 2, 3, *1, 2, 3,
	Exibição D3: *MS
FISE: HORÁRIO FINAL DE SEMANA (SEGUNDA A SEXTA E SÁBADO A DOMINGO)	Exibição D1: HORA
	Visor D2: Nº ON-OFF
	*1, 2, 3, *1, 2, 3,
	Exibição D3: *MF e SS

* Mo (segunda-feira), Tu (terça-feira), We (quarta-feira), Th (quinta-feira), Fr (sexta-feira), Sa (sábado), Su (domingo)







* MS (segunda a domingo)

* MF (segunda a sexta)

* SS (sábado - domingo)

*1, 2, 3, o dígito seguido por uma citação abaixo é exibido para ligar.





*1' 2' 3' o dígito é exibido seguido de uma citação acima para desligamento.

pressione a tecla  para acessar o PROG. As opções GIOR, SETT e FISE podem ser visualizadas no display D1. Selecione a opção com as teclas  qualquer  e acessá-lo com a chave . Agora o display D1 mostra:----na tela D2: **1**, (ignição 1) e no display D3: o modo crono selecionado, exemplo: **EM**. Para alterar a hora no display D1, mantenha pressionada a tecla por alguns segundos  até que apareçam os dígitos **00,00**. Agora você poderá selecionar a hora e os minutos de ignição desejados e confirmar com a tecla . Ao confirmar, aparecerá no display D1: **00,00** e no visor D2: **1** (desligado 1). Agora você poderá selecionar o tempo e minutos de desligamento desejado e confirmar com a tecla . Ao confirmar e a seguir, siga os mesmos passos para ligar e desligar 2 e 3.

ATENÇÃO! Para cada slot de programação, os minutos podem ser modificados em intervalos de 15 (exemplo: 20h00, 20h15, 20h45).





4.5.3 Menu OROL

Permite a configuração da hora e dia da semana.

pressione a tecla  Acessar. A hora atual pode ser visualizada no display D1 e no display D3 o dia da semana (*Mo, Tu, We, Th, Fr, Sa, Su). Pressione a tecla novamente  para ativar a edição de tempo e pressione as teclas  qualquer  para selecioná-lo e confirmar com a tecla  que por sua vez possibilita a edição da ata. A partir de agora, siga os mesmos passos até acertar os minutos e o dia da semana.

4.5.4 Menu TELE

Permite habilitar ou desabilitar o controle remoto.

pressione a tecla  Acessar. A mensagem ON e OFF pode ser visualizada no display D1. pressione as teclas  qualquer  para selecionar ON ou OFF e confirmar com a tecla .





4.5.5 Menu RCLR

Permite zerar o contador de horas de limpeza.

ATENÇÃO! Função a ser executada pelo centro de assistência técnica autorizado.

4.5.6 Menu AUPO





Permite habilitar a função de energia apenas no modo AUTOMÁTICO.

pressione a tecla  Acessar. A mensagem ON e OFF pode ser visualizada no display D1. pressione as teclas  qualquer  para selecionar ON ou OFF e confirmar com a tecla .

ATENÇÃO! Com esta função habilitada, o display D2 não mostrará o valor correspondente à potência de combustão.

4.5.7 Menu CARREGAR.

Permite o funcionamento do motor de carregamento de pellets com a estufa parada. Esta função é útil para escorvar o sem-fim (sem-fim) para carregamento de pellets do tanque para a primeira ignição ou após o esvaziamento do tanque.

pressione a tecla  Acessar. A mensagem ON e OFF pode ser visualizada no display D1. pressione as teclas  qualquer  para selecionar ON ou OFF e confirmar com a tecla .

4.5.8 menu TPAR.

Menu para configurações de parâmetros.

ATENÇÃO! Função a ser executada pelo centro de assistência técnica autorizado.

4.6 alarmes

MOSTRAR	DESCRIÇÃO	CAUSA	SOLUÇÃO
ER01	erro do termostato	Sensor de temperatura do depósito de pellets. Temperatura excessiva do tanque.	Deixe a estufa arrefecer e retome a combustão com uma potência mais baixa.
ER02	Erro do interruptor de pressão	Sensor do interruptor de pressão do gás de combustão. Depressão de gás de combustão fora da faixa.	Verifique se há obstrução no circuito de fumaça da chaminé (vento, objetos, detritos, etc.) e reinicie a ignição.
ER03	erro de extinção de chama	Combustível. Apagamento da chama na fase de trabalho por falta de pellets no depósito ou por carregamento insuficiente de pellets à potência mínima ou excesso de ar de combustão.	Reabasteça a carga do tanque ou verifique se a carga do pellet no braseiro na potência mínima é insuficiente ou se o ar de combustão é excessivo e produz uma chama tipo maçarico. Reinicie a ignição. Se o problema persistir, entre em contato com a assistência técnica autorizada.
ER05	Erro de temperatura de excesso de fumaça.	Sensor de temperatura de fumaça. Temperatura excessiva da fumaça.	Deixe a estufa arrefecer e retome a combustão com uma potência mais baixa.
ER07	erro do codificador	Sensor de velocidade (RPM) extrator de fumaça. Erro de leitura ou possível mau funcionamento do sensor.	Entre em contato com o centro de assistência técnica autorizado.
ER08	erro do codificador	Sensor de velocidade (RPM) extrator de fumaça. Regulagem de velocidade não alcançada.	Entre em contato com o centro de assistência técnica autorizado.
ER12	não tem erro de power on	Ignição por resistência ou combustível ou braseiro. Danos no isqueiro ou falta de pellet no depósito ou sujidade no braseiro.	Verifique a ativação (incandescência) da resistência de ignição ou encha a carga do depósito ou verifique a limpeza do braseiro. Redefina o alarme e reinicie a ignição. Se o resistor de ignição quebrar, entre em contato com o centro de assistência técnica autorizado.
ER15	Erro de apagão elétrico	Apagão elétrico. Em caso de falha de energia, mesmo que por alguns segundos, a estufa desliga-se. No retorno da corrente elétrica, a estufa entra em ciclo de desligamento e o display exibe a mensagem "Fogo legal". Terminado o ciclo de resfriamento, a estufa reinicia automaticamente.	Redefina o alarme e reinicie a ignição.

4.7 mensagens

MOSTRAR	DESCRIÇÃO
som	Anomalia no controle das sondas na fase Check
CLR	Notifica que as horas de operação programadas para limpeza/manutenção anual foram atingidas

4.8 O controle remoto (opcional para alguns modelos)



O sistema é projetado para ser usado com um controle remoto via infravermelho (IR). Isso permite ligar, desligar e alterar a potência à distância.

5 LIMPEZA E MANUTENÇÃO

IMPORTANTE! Para garantir um funcionamento fiável, económico e seguro do sistema de aquecimento, o utilizador obriga-se a mandar verificar e limpar a máquina pelo menos uma vez por ano, caso não tenha atingido o total de horas de funcionamento previstas para o mesmo, e sempre que o faça. Esta manutenção deve ser feita obrigatoriamente por um serviço técnico autorizado durante o período de vigência da garantia. É aconselhável continuar a fazê-lo uma vez que este período tenha expirado.

Incêndios na chaminé devido aos resíduos aí encontrados não são incomuns ao primeiro frio ou com o vento. Aqui estão algumas dicas no caso infeliz de que isso possa ocorrer:

1. Bloqueie imediatamente o acesso de ar ao duto.
2. Use areia ou punhados de sal grosso, não água, para apagar o fogo e as brasas.
3. Mantenha objetos e móveis longe do duto quente.
4. A limpeza anual da chaminé é essencial.

Antes de realizar qualquer operação de manutenção na estufa, tome as seguintes precauções:

1. Certifique-se de que todas as partes do fogão estão frias.
2. Certifique-se de que as cinzas estão completamente fora.
3. Certifique-se de que o interruptor principal está na posição OFF.
4. Desconecte o plugue da tomada, para evitar contato acidental.
5. Após a fase de manutenção, verifique se tudo está em ordem como antes da intervenção (queimador posicionado corretamente).

ATENÇÃO! Por favor, siga cuidadosamente as instruções abaixo para limpeza. O incumprimento pode causar problemas no funcionamento da estufa.

5.1 LIMPEZA DIÁRIA

1. Limpeza da câmara de combustão:
 - Esvazie a caixa de cinzas: aspirando ou jogando as cinzas na lixeira.
 - aspire a câmara de combustão: Certifique-se de que ainda não existem brasas acesas. Nesse caso, seu aspirador de cinzas pegará fogo.
 - Retire as cinzas que se encontram no interior da estufa e na porta.
 - Limpe o vidro com um pano úmido. Se a operação for realizada com a estufa quente, o vidro pode explodir.



2. Limpeza do queimador:

- Remova o queimador todos os dias simplesmente levantando-o de seu assento; em seguida, limpe-o de todas as cinzas e depósitos que possam se formar, prestando atenção especial para liberar os orifícios entupidos com uma ferramenta pontiaguda (não fornecida como equipamento da máquina). Esta operação torna-se necessária especialmente nas primeiras vezes em cada ignição, especialmente se forem utilizados pellets diferentes dos fornecidos pela nossa empresa. A frequência desta operação será determinada pela frequência de uso e para a escolha do pellet.
- Também é aconselhável verificar o suporte do queimador, aspirando as cinzas presentes.



3. limpeza de vidro

- O fogão tem um sistema de vidro autolimpante. Enquanto o fogão está funcionando, uma camada de ar se move pela superfície do fogão, mantendo as cinzas e a sujeira afastadas. No entanto, com o passar das horas forma-se uma pátina acinzentada que deve ser limpa ao desligar a estufa. A sujidade do vidro também depende da qualidade e quantidade de pellets utilizados.
- A limpeza dos vidros deve ser realizada com a estufa fria e com os produtos recomendados e testados pela nossa empresa.
- Ao realizar esta operação, certifique-se sempre de que a guarnição cinza ao redor do vidro esteja em boas condições. A não verificação do estado desta junta pode comprometer o funcionamento da estufa. No entanto, pellets de baixa qualidade podem sujar o vidro.



5.2 LIMPEZA ANUAL (PELO CENTRO DE ASSISTÊNCIA AUTORIZADO).

ATENÇÃO! Estas operações devem ser agendadas anualmente pelo Centro de Assistência Autorizado e são necessárias para manter a eficiência do produto, garantindo seu funcionamento em condições seguras.

1. Limpeza cuidadosa da câmara de combustão.



Figura 8



Figura 9

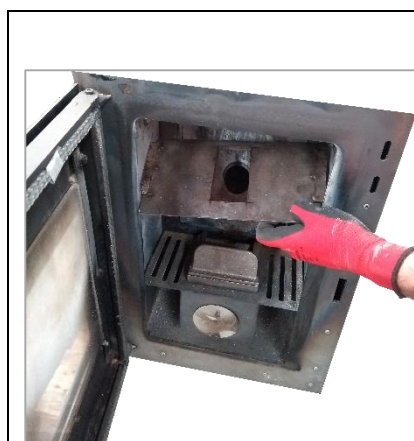

Figura 10

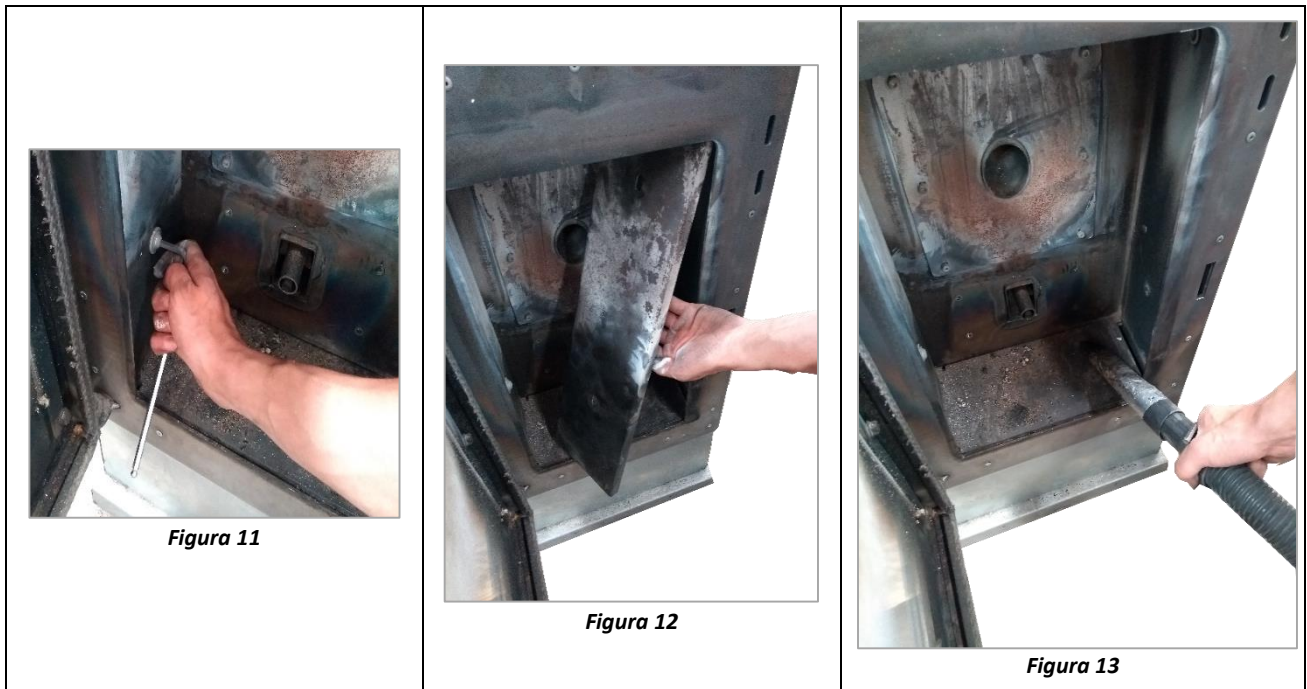

- **Passo 1:** remova o defletor (Figura 8). Para fazer isso, remova os dois parafusos que o prendem.
 - **Passo 2:** retire os parafusos superiores das passagens laterais da chaminé (Figura 9).
- NOTA: em alguns modelos é necessário retirar alguns pedaços de vermiculita ao invés de peças metálicas para proceder à limpeza. Remova-os com cuidado e, quando terminar, coloque-os de volta na mesma posição. Lembre-se que a vermiculita é muito quebradiça.**
- **Etapa 3:** remova o suporte do braseiro (Figura 10). Para fazer isso, você deve remover os 4 parafusos que o prendem à placa frontal da câmara de combustão.
 - **Passo 4:** retire os parafusos inferiores das passagens de fumos (Figura 11).
 - **Passo 5:** remova as passagens laterais da chaminé (Figura 12).
 - **Passo 6:** Finalmente, prossiga para aspirar completamente toda a câmara de combustão (Figura 13).

2. Limpeza e inspeção do duto de exaustão de fumaça.
3. Controle do aperto.
4. Limpeza de mecanismos e partes móveis (motores e ventiladores).
5. Controle da parte elétrica e componentes eletrônicos.

5.3 LIMPEZA DE SUPERFÍCIE

Para limpar as superfícies, use um pano com água ou água e sabão neutro.



ATENÇÃO!

A utilização de detergentes ou solventes agressivos danifica as superfícies da estufa. Antes de usar qualquer detergente, é aconselhável testá-lo em uma área não visível ou entrar em contato com o Centro de Assistência Autorizado para solicitar orientações sobre o assunto.

5.4 LIMPEZA DE PEÇAS DE METAL

Para limpar as partes metálicas do fogão, use um pano macio umedecido com água. Nunca limpe as partes metálicas com álcool, solventes, gasolina, acetona ou outras substâncias desengordurantes. Em caso de utilização das referidas substâncias, a nossa empresa declina qualquer responsabilidade. Eventuais variações na cor das partes metálicas podem ser decorrentes do uso indevido do fogão.

ATENÇÃO!



É necessário limpar o queimador diariamente e o cinzeiro periodicamente. Pouca ou nenhuma limpeza em alguns casos pode causar falhas no acendimento da estufa com consequentes danos à mesma ou ao meio ambiente (potencial fuligem e emissões não queimadas). Não reintroduza os pellets eventualmente encontrados no queimador que não queimaram.

6 RESPONSABILIDADE DO FABRICANTE

O fabricante declina toda e qualquer responsabilidade penal direta e/ou indireta e/ou civil por:

1. Não cumprimento das instruções contidas no manual de instruções.
2. Modificações e reparos não autorizados.
3. Uso em desacordo com as diretivas de segurança.
4. Instalação em desacordo com as normas vigentes no país de instalação e com as diretivas de segurança.
5. Falta de manutenção.
6. Uso de peças de reposição não originais ou não específicas para eventos extraordinários do modelo de fogão.

7 CONDIÇÕES GERAIS DE GARANTIA

2. Os produtos emitidos pela Vertex Life SL sob qualquer uma das suas marcas a partir de 1 de janeiro de 2022 têm as condições de garantia previstas na transposição das diretivas da União Europeia sobre contratos de venda de bens e fornecimento de conteúdos ou serviços digitais. Modificação do texto consolidado da Lei Geral de Defesa dos Consumidores e Utilizadores e outras leis complementares, aprovadas pelo Real Decreto Legislativo 1/2007, de 16 de novembro, que se concretizaram através da aprovação do Real Decreto 7/2021 de abril 27, e Real Decreto-Lei 24/2021, de 2 de novembro.
17. Para operacionalizar a garantia, o arranque ou verificação telemática e as intervenções durante o período da mesma, devem ser realizadas por um serviço autorizado pela Vertex Life SL através do seu sistema CENSAT. O usuário deve ser capaz de demonstrar ao pessoal de serviço autorizado Vertex Life SL, a data de instalação e colocação em funcionamento através do CENSAT do equipamento quando necessário.
18. Vertex Life SL, de acordo com os decretos reais acima mencionados, responde ao usuário pela falta de conformidade de seus produtos que se manifeste durante os primeiros três anos a partir da data de aquisição do bem. Em caso de dúvida sobre a data, prevalecerá a data de compra do produto refletida na fatura de compra. Salvo prova ou prova em contrário, presumir-se-á que a falta de conformidade do produto que se manifeste nos dois primeiros anos a contar dessa data já existia à data do lançamento do produto, salvo quando para os bens esta presunção seja incompatível com sua natureza. ou a natureza da não conformidade.
19. De acordo com a norma, o consumidor ou usuário cooperará com o fabricante e seu serviço pós-venda CENSAT na medida razoavelmente possível e necessária para determinar se a causa da falta de conformidade é atribuível a um defeito de fabricação ou a outros motivos. A obrigação de cooperação limitar-se-á aos meios técnicos disponíveis menos intrusivos para o consumidor ou utilizador. Quando o consumidor ou utilizador se recusar a cooperar, ficando o consumidor ou utilizador desde já informado da obrigação do referido requisito de forma clara e compreensível, o ônus da prova da existência ou não da falta de conformidade no momento indicado no artigo 120, incisos 1º ou 2º, conforme o caso, recairá sobre o consumidor ou usuário.
20. Para a ativação da garantia e poder cobrir os requisitos da legislação acima mencionada de qualquer um dos produtos, será obrigatório realizar a inicialização ou verificação telemática realizada por um serviço autorizado pela Vertex Life SL através de seu Sistema CENSAT. , dado que o funcionamento do equipamento está condicionado à correta instalação e ligação a uma saída de gás efetuada de acordo com a norma.
21. Para que a garantia seja eficaz, será essencial que o utilizador tenha cumprido as obrigações de instalação e manutenção exigidas no Regulamento Técnico de Instalação Predial (RITE) incluído, entre outros, nos artigos 15.º a 42.º.
22. A garantia não será operacional nos seguintes casos:
 - Avaria ou mau funcionamento causado por instalação incorreta de acordo com as instruções de montagem ou incumprimento das normas em vigor na instalação do aparelho ou na chaminé de evacuação dos gases de combustão ou nas redes hidráulicas ou elétricas.
 - Instalações e manutenções realizadas em desacordo com os requisitos de instalação dos regulamentos estaduais ou regionais vigentes. Prevalecem, mas não excluem, os previstos no Regulamento de Instalações Térmicas Prediais (RITE) para equipamentos com potência térmica nominal igual ou superior a 5 kW.
 - Para manutenção, neste sentido, a mensagem de alarme do contador de horas de operação do equipamento deve ter sido atendida em tempo hábil.
 - Equipamentos nos quais tenham sido utilizados acessórios inadequados, não aprovados ou estranhos aos componentes originais para sua instalação ou operação.
 - Avaria ou mau funcionamento derivado da utilização de combustíveis não aprovados ou sem as certificações e qualidades exigidas.
 - Falhas produzidas ou danos derivados da instalação ou qualquer elemento ou circunstância alheia ao próprio equipamento.
 - Transporte, armazenamento ou locais inadequados que possam causar corrosão ou abrasão na pintura ou aparência do equipamento, falta de limpeza, quebra de vidros, deterioração das juntas de vedação, etc. Quebra por impacto de peças de vidro, cerâmica ou similares.
 - Desgaste condizente com o uso intensivo dos aparelhos, como os do queimador de combustão, do defletor de fumos ou qualquer outro que possa derivar de uma utilização indevida, não correspondendo ao indicado nos manuais ou acima do previsto nas condições de venda .
 - Equipamentos nos quais tenha ocorrido a intervenção de pessoal não autorizado dentro do sistema CENSAT durante o período de garantia.
 - Verificação de que o dispositivo esteve em funcionamento por um período superior ao período de garantia.
23. A garantia não cobre gastos derivados da desmontagem de qualquer elemento alheio ao equipamento como fixações à obra, móveis, armários, etc., que impeçam o livre acesso ao equipamento ou seus componentes. Da mesma forma, não está abrangido o serviço de aconselhamento domiciliário sobre o funcionamento do aparelho. Consequentemente, a Vertex Life SL está isenta de qualquer responsabilidade por danos a pessoas ou bens que possam estar relacionados com o texto acima.
24. Fica excluída da garantia qualquer reclamação ou não conformidade que não esteja expressamente incluída na normativa vigente ou que não cumpra as condições legais exigidas.

É ESSENCIAL E ALTAMENTE RECOMENDADO Antes de utilizar o equipamento, o usuário deve ler atentamente as instruções de operação que o acompanham. Sempre use nosso sistema de pós-venda CENSAT para qualquer serviço de inicialização necessário, quebra de equipamento e sua manutenção



Calle Pago de los Cahíces S/N
18640 Padul (GRANADA)
958847667

tienda@eiderbiomasa.com

www.eiderbiomasa.com